

INSTALLATION
INSTALLATION
INSTALACIÓN

PW10/PW20 PREP WASHER
LAVE-BATTERIE PW10/PW20
LAVAVAJILLAS PW10 Y PW20



MODEL
MODÈLE
MODELO

<i>PW10</i>	<i>ML-130290</i>
<i>PW10ER</i>	<i>ML-130291</i>
<i>PW20</i>	<i>ML-130292</i>
<i>PW20ER</i>	<i>ML-130293</i>



HOBART

701 S. RIDGE AVENUE
TROY, OHIO 45374-0001

937 332-3000

www.hobartcorp.com

F-47575 (March 2016)

TABLE OF CONTENTS

GENERAL	4
INSTALLATION	4
UNPACKING	5
Unpacking From Pallet	6
Removing ER Section if Necessary	6
INSTALLATION CODES	10
LOCATION	10
PLUMBING CONNECTIONS	15
Water Requirements	15
Water Supply Connection	15
Plumbing Connections	17
Drain	17
Venting Requirements (PW10 / PW20)	17
Rate of Exhaust Flow Calculations	17
Canopy Size and Location	18
Rate of Exhaust Flow Calculations	18
Chemical Feeder Installations	18
Detergent Feeder (Optional By Others)	19
Rinse Agent Feeder (Optional By Others)	19
Delime Feeder (standard) on Advansys models only (PW10eR/ PW20eR)	19
Vent Exit (PW10 / PW20)	19
Vent Fan Control (Standard); Power Vent Fan (Optional) PW10/PW20	19
ELECTRICAL CONNECTION(S)	19
Rotation of Pump Motor(s)	20
EQUIPMENT CONNECTIONS	21
Vent Fan Control	21
Detergent Feeder	21
Rinse Aid Feeder	21
OPERATION	22
CONTROLS	22
Operating the PW Prep Washer	22
PROGRAMMING	23
Manager Mode Programing	23
Programming Instructions	26
Menu Display Prompts	26
General Operating Instructions	27
CLEANING	27
For Models PW10eR and PW20eR	30
MAINTENANCE	32
WASH AND RINSE ARMS	32
DELIMING	32
TROUBLESHOOTING	34

Installation, Operation and Care Of Model PW10/PW20 Prep Washer

SAVE THESE INSTRUCTIONS

GENERAL

The PW10 and PW20 Prep Washer is the answer to volume utensil washing problems in your kitchen, bakery or supermarket operation. The PW10/20 occupies a minimum amount of floor space (under 48" x 43" with door open) and does not require separate dish tables. The upper portion of the door raises, while the lower portion swings out to provide a drain platform. The rack can then be pulled out for easy loading and unloading.

The key pad lets you select a 2-, 4- or 6-minute cycle; each wash cycle is followed by a dwell. After the dwell is a 10 (PW10, PW10eR, PW20) or 12 (PW20eR) second rinse. Advansys models include a 1½ to 2½ minute condensing time following the rinse cycle. The upper and lower wash arms provide thorough cleaning. Upper and lower rinse arms provide a sanitizing rinse at the end of each cycle.

The PW10/20 is only available with electric tank heat and electric booster is standard. A spray hose and nozzle is provided on the side of the machine.

Features include: sloping strainer system, pumped drain, automatic fill, and rack with inserts for trays. The flat rack can accommodate a 140-quart Hobart mixer bowl.

INSTALLATION

UNPACKING

Immediately after unpacking the PW10/PW20, check for possible shipping damage. If the machine is found to be damaged, save the packaging material and contact the carrier within 5 business days after delivery.

Prior to installation, test the electrical service to ensure that it agrees with the specifications on the data plate located on the bottom right of the upper door.

Unpacking From Pallet

Carefully unpack the machine from the pallet.

1. Remove the shipping brackets from the machine/pallet.

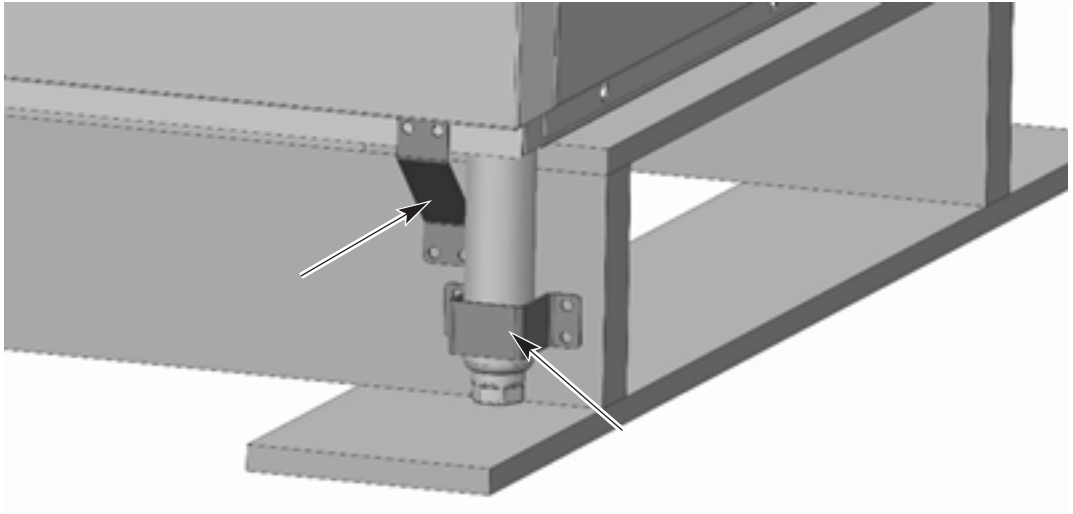

Fig. 1

2. Remove the bottom pallet boards. This can be done using a pallet jack.

NOTICE Proper care and personal equipment should be used when handling wood with exposed nails.

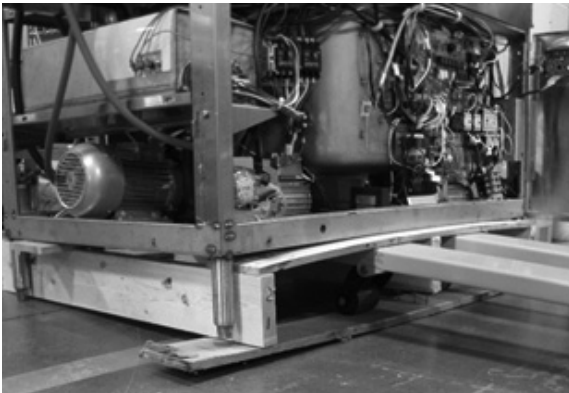

Fig. 2



Fig. 3

3. Screw out the feet.
4. With machine resting on the feet, slide pallet out from underneath the machine.

NOTE: On the PW20 machine the pallet sides might need to be removed to make this easier.

Removing ER Section if Necessary



⚠ WARNING Disconnect the electrical power to the machine and follow lockout/tagout procedures. There may be multiple circuits. Be sure all circuits are disconnected.

NOTE: One ER unit is shown in the following steps. If removing both from PW20 Advansys, repeat steps 2 through 10 for each side.

1. Disconnect incoming water hose at supply connection.



Fig. 4

NOTE: Drain out any excess water in hose.

2. Remove upper wash and rinse arms.



Fig. 5

3. Remove baffles. (located under wash and rinse arms).
 - a. Remove bolt (1).
 - b. Side baffle to side to free from holding bracket (2) from opposite side of baffle.
 - c. Remove (Qty 4) nuts (3) that are holding ER assembly from inside wash area.

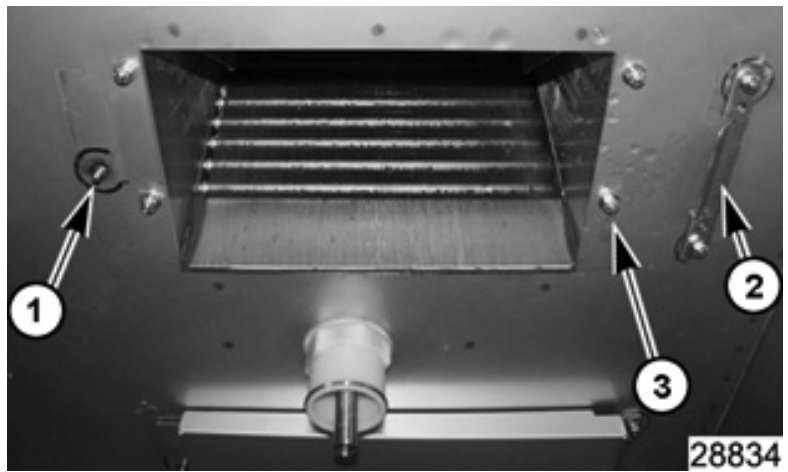

Fig. 6

2. Remove shroud.



Fig. 7

3. Remove door lock assembly cover.

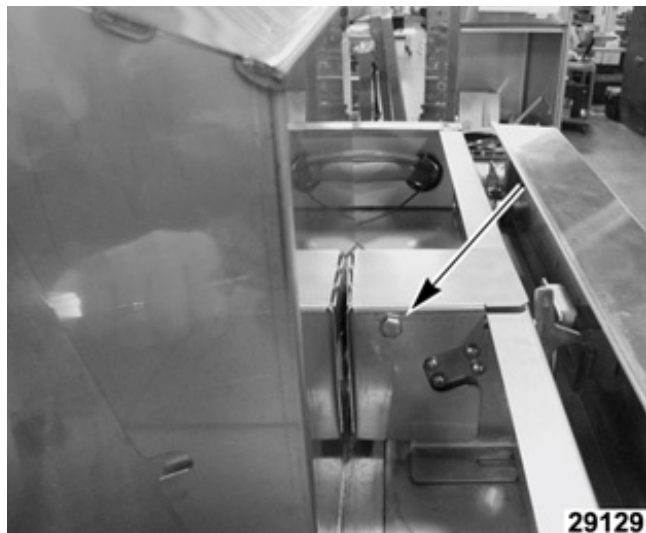

Fig. 8

4. Remove motor junction box cover.

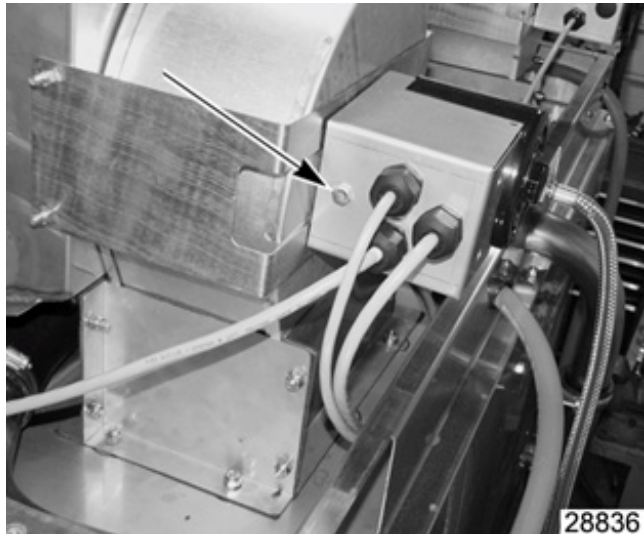

Fig. 9

5. Label motor wires for reconnecting later.



Fig. 10

6. Disconnect motor wires.

7. Disconnect water hoses connected at ER assembly.

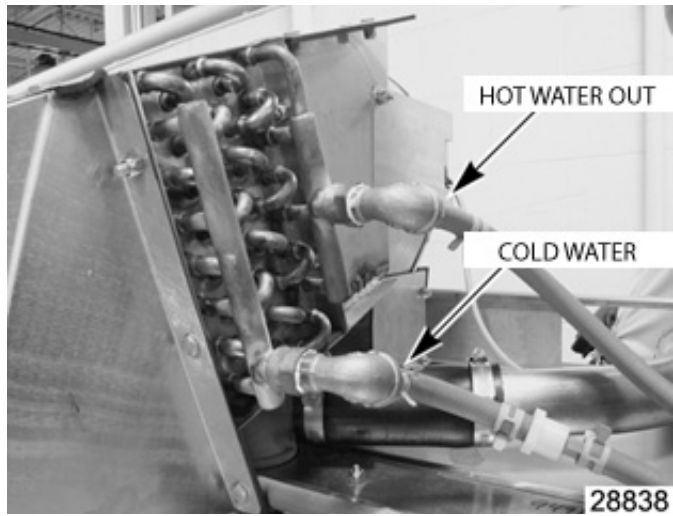

Fig. 11

8. Remove (Qty 13) mounting nuts around ER assembly.

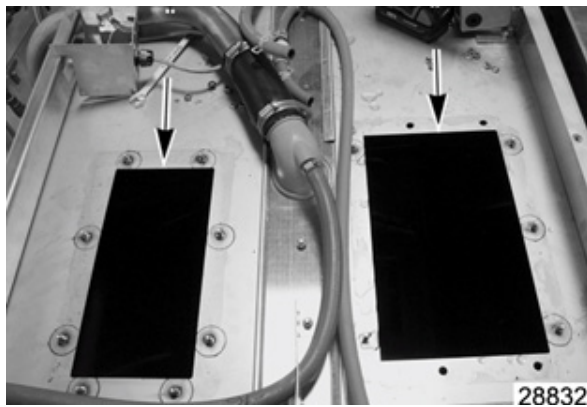

Fig. 12

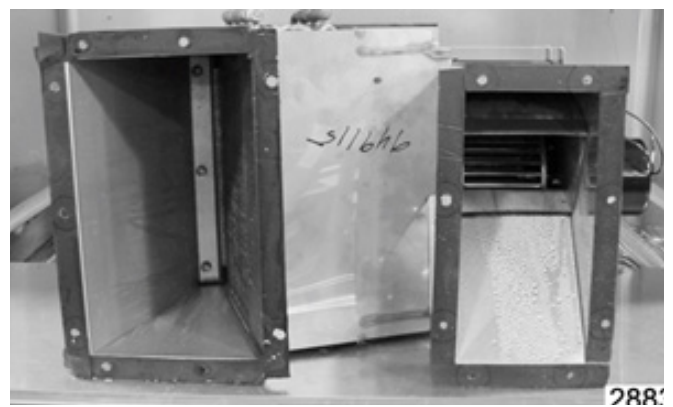
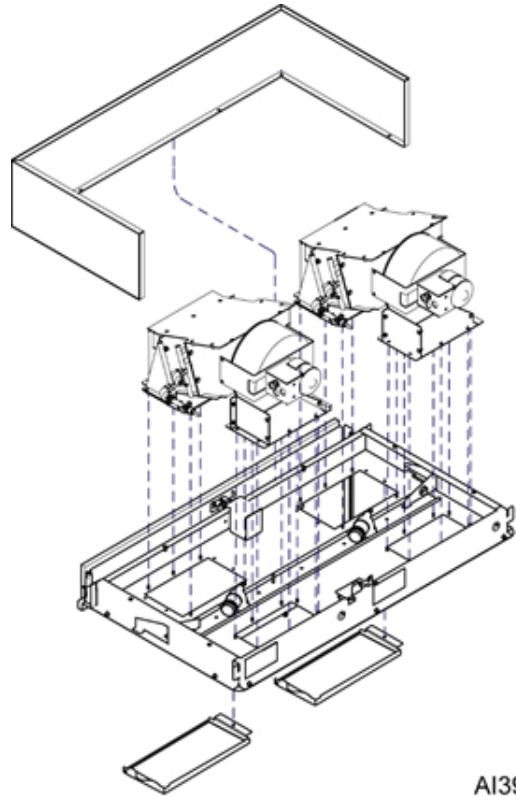

Fig. 13

9. Lift ER assembly off of machine.



AI3983

Fig. 14

10. Reverse procedure to install.

NOTE: If ER units were removed to get thru a door opening, when re-installing, remove, clean surface, and install new foam tape to the housing to ensure a proper seal.

INSTALLATION CODES

Installation must be in accordance with state and local codes, and the National Electrical Code ANSI/NFPA70 (latest edition). In Canada, the installation code is CSA 22.1 (latest edition).

LOCATION

Set the machine in place after the final floor covering is installed. Make sure the machine is level before making any plumbing connections. Allow at least 3" at the rear and 18" at the sides of the machine for service access. Allow 16" in front of the machine for the door to lower and sufficient additional space for the operator to work.

WARNING

Electrical and grounding connections must be made by a qualified person at the time of electrical installation or other local electrical order.

Plumbing connections must comply with applicable safety and plumbing codes. Drain and fill line configurations vary, use methods are shown on this drawing.

PLUMBING NOTES:

Required 1/2" water supply pressure to the diaphragm is 15-65 PSIG. If pressures higher than 65 PSIG are present, a pressure regulating valve must be installed in the water line to the diaphragm (by others).

Pressure gauge not required on pumped rinse machines.

MISCELLANEOUS NOTES:

Backflow prevention provided by NSF-approved air gap device

Single point electrical connection machines.

All dimensions taken from floor line may increase 1/2" depending on leg adjustment.

Shipping dimensions: 33 3/4" x 18 1/4" x 40".

Shipping weight: 35 lbs.

Shipping dimensions: 33 3/4" x 18 1/4" x 40".

Shipping weight: 35 lbs.

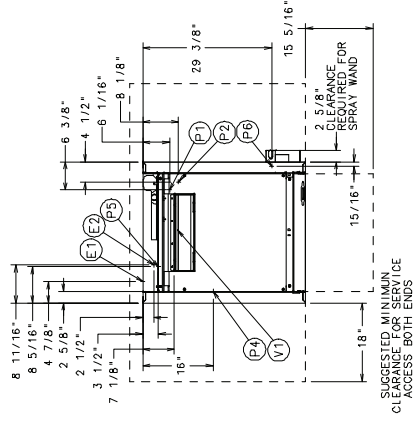

CLEARANCE MINIMUM REQUIRED FOR SPRAY WAND ACCESS BOTH ENDS

CONNECTION INFORMATION
(+AFF. = ABOVE FINISHED FLOOR)

LEGEND

- E1 ELECTRICAL CONNECTION (INCLUDING ELECTRIC HEAT) CONDUIT HOLE; 7-1/16" AFF.
- E2 ELECTRICAL CONNECTION; DETERGENT/RINSE AGENT FEEDERS; 8-5/16" AFF.
- P1 HOT WATER CONNECTION; INCOMING; 110°F WATER MIN. 3/4" FEMALE GARDEN HOSE FITTING ON 6" LONG HOSE SUPPLIED WITH MACHINE. 7-3/4" AFF.
- P2 DRAIN CONNECTION; 1/2" HOSE SUPPLIED WITH MACHINE. 11-1/8" AFF.
- P3 DETERGENT FEEDER; 14-1/16" AFF.
- P4 DETERGENT FEEDER; 31-15/16" AFF.
- P5 RINSE AGENT FEEDER; 52-3/16" AFF.
- V1 VENT EXIT; 4-9/16" X 17-3/8" EXHAUST (STANDARD) CONNECTED TO EXTERNAL VENT; IF REQUIRED, VENT FAN ASSEMBLY TO PROVIDE 400 CFM EXHAUST.
- S1 110°F MIN. 3/4" FEMALE GARDEN HOSE TEE FITTING ON ONE EITHER SIDE.

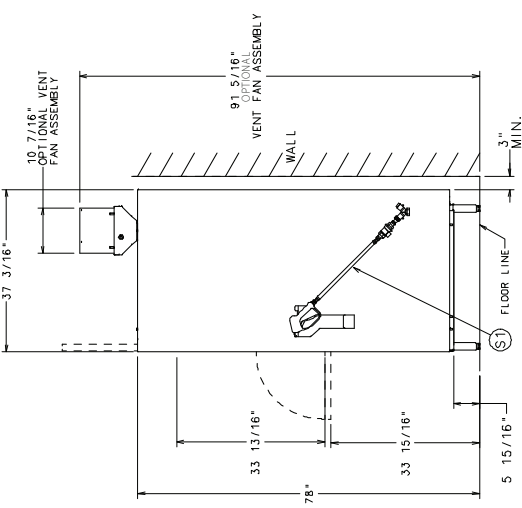
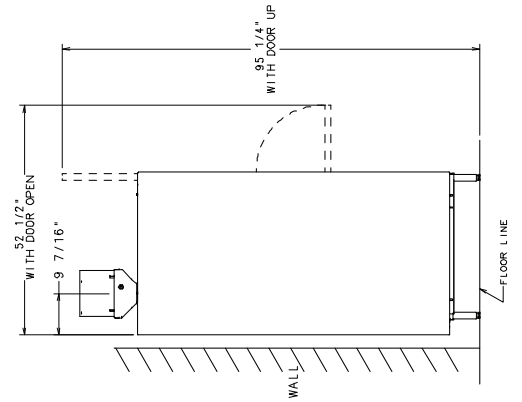

MODEL: PW10
ELECTRIC
00-950647
REV B

ELC. SPECS.	RATED AMP	MINIMUM SUPPLY VOLTAGE	MINIMUM OVERCURRENT PROTECTION DEVICE
208/60/3	47.6	60	60
240/60/3	53.0	70	70
480/60/3	128.6	35	35

PW10

WARNING

Electrical and grounding connections must comply with the applicable portions of the National Electrical Code and/or other local electrical codes. Plumbing connections must comply with applicable sanitary, safety and plumbing codes. Drain fill, line configurations, etc., these activities are shown on this drawing.

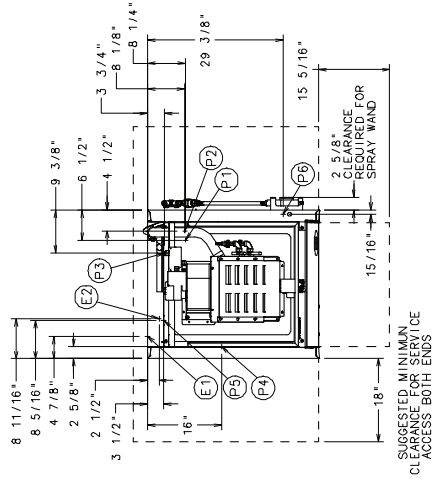

SUGGESTED MINIMUM CLEARANCE FOR SERVICE ACCESS BOTH ENDS

PLUMBING NOTES:
 Required (flushing water; pressure to the dishmachine is 15-65 PSIG. If pressures higher than 65 PSIG are present, a pressure regulating valve must be installed in the water line to the dishmachine (by others). Recommended water hardness to be 3 grains or less for best result. Pressure gauge not required on pumped rinse machines.

MISCELLANEOUS NOTES:
 Backflow prevention provided by NSF-approved air gap device
 Single point electrical connection machines.

MODEL	TYPICAL RATED AMPS	APPROXIMATE HEAT GAIN TO SPACE WITH INLET VENT HOOD (BTU/Hr)
PW10eR	208	18,200
		SENSIBLE 10,000
		LATENT 20,100
		SENSIBLE 12,300

Vent hood is not required due to internal condensing system.
 All dimensions taken from floor line may increase 1-1/2" depending on leg adjustment.
 Net weight of machine: 512 LBS.
 Domestic shipping weight: 575 LBS.
 Shipping dimensions:
 88-3/4" H X 40-1/4" W X 40" D.
 Size of racks:
 23-3/4" X 28-11/16" X 2-1/4"

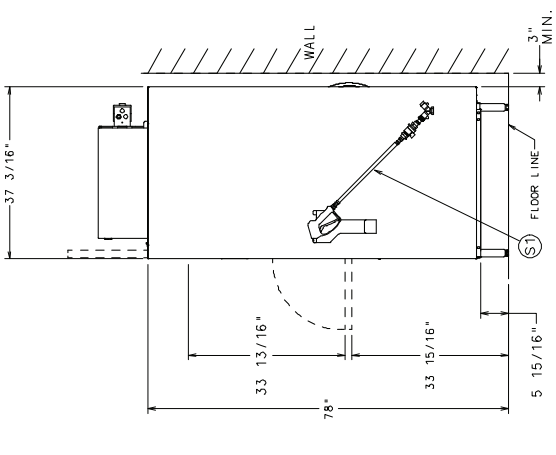

MODEL: PW10eR
 08-9-2006
 REV B

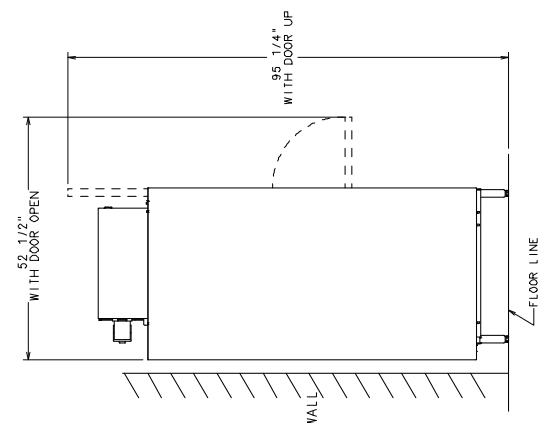
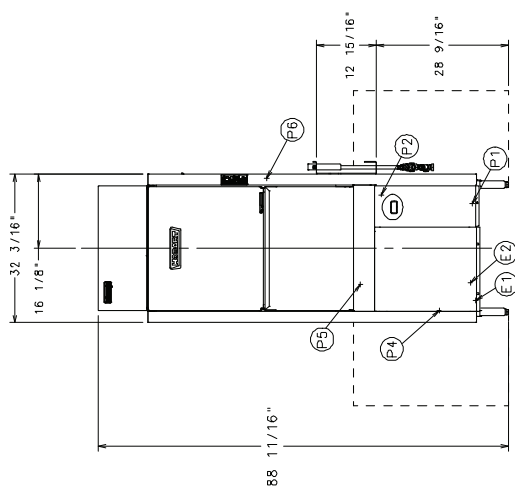

ELEC. SPEC.	MINIMUM RATED AMPS	MINIMUM SUPPLY VOLTAGE	MINIMUM DISCONNECT OR FUSE RATING
208/60/3	47.6	60	60
240/60/3	53.0	70	70
480/60/3	28.6	35	35

PW10eR

WARNING

Electrical and grounding connections must comply with the applicable portions of the National Electrical Code and/or other local electrical codes.
 Plumbing connections must comply with applicable sanitary, safety and plumbing codes. Drain and fill line configurations vary, some methods are shown on this drawing.

PLUMBING NOTES:
 Required flowing water pressure to the dist machine is 15-65 PSI (6-4.5 bar). If water must be installed in the water line to the dist machine (not by other means), Recommended water hardness to be 3 grains or less for best result.
 Pressure gauge not required on pumped rinse machines.

MISCELLANEOUS NOTES:
 Backflow prevention provided by NSF-approved air gap device
 Single point electrical connection machines.

APPROXIMATE NET GAIN TO SPACE WITHOUT VENT HOOD	
MODEL	VOLUME TYPE BTU/Hr
PW20eR	208 LATENT 20,400
	248 SENSIBLE 22,300
	248/480 SENSIBLE 14,800

Vent hood is not required due to internal condensing system.
 1-1/2" depending on leg adjustment, time may increase
 Net weight of machine (est.): 725 LBS.
 Domestic shipping weight: 815 LBS.
 Shipping dimensions:
 89 7/8" H X 63 11/16" W X 40" D.
 Size of locks: 27-5/8" X 4-13/16"

CONNECTION INFORMATION
 (* AFF - ABOVE FINISHED FLOOR)

LEGEND

- E1 ELECTRICAL CONNECTION (INCLUDING ELECTRIC HEAT) CONDENSATE HOLE, 7-1/16" AFF.
- E2 5-1/8" AFF. CONNECTION: DETERGENT/RINSE AGENT FEEDERS;
- P1 HOT WATER CONNECTION INCOMING: 10°F WATER MIN. 3/4" FEMALE GARDEN HOSE FITTING ON 6" LONG HOSE SUPPLIED WITH MACHING. 7-3/4" AFF.
- P2 RINSE CONNECTION: 7/8" BARB FITTING, 27 1/2" AFF.
- P3 6" LONG HOSE SUPPLIED WITH MACHINE.
- P4 165°F HOT WATER CONNECTION: FEMALE GARDEN HOSE FITTING ON 6" LONG HOSE SUPPLIED WITH MACHING. 76-5/8" AFF.
- P5 DETERGENT PROBE SENSOR: 14-3/8" AFF.
- P6 RINSE AGENT FEEDER: 31-5/8" AFF.
- S1 12" FEMALE GARDEN HOSE TEE FITTING ON 12" LONG HOSE SUPPLIED WITH MACHINE. MOUNTABLE ON EITHER SIDE.

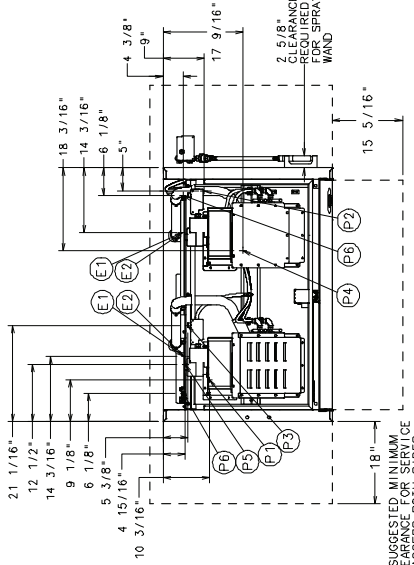

PW20eR

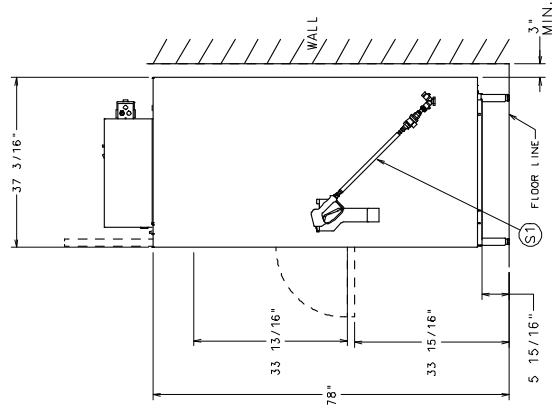

MODEL: PW20eR
 ELECTRIC
 00-9506848
 REV B

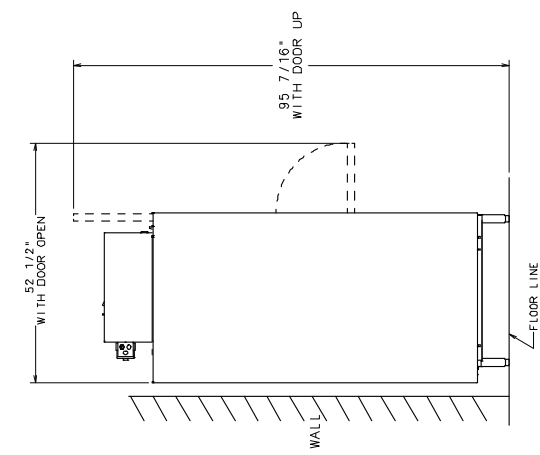
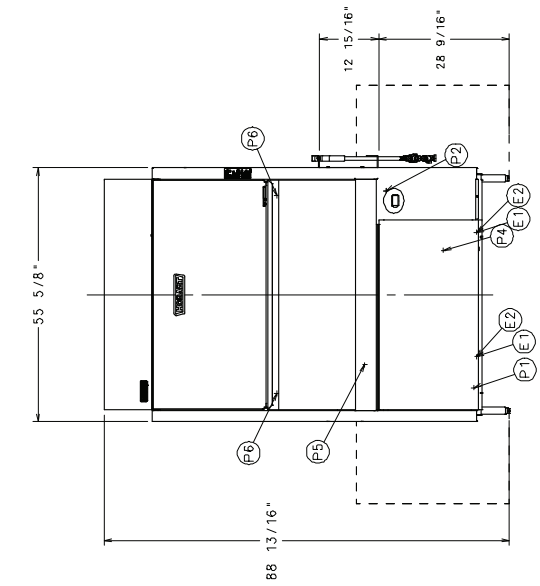

ULC SECS.	MINIMUM PANEL CAPACITY	MAXIMUM PANEL CAPACITY
208/ED/3	158.6	70
248/ED/3	158.6	80
480/ED/3	155.0	45

PLUMBING CONNECTION(S)

⚠ WARNING Electrical and grounding connections must comply with applicable portions of the National Electrical Code (NFPA No. 70, CSA 22.1 latest edition) and/or other local electrical codes.

Water Requirements

Proper water quality can improve ware washing performance by reducing spotting, enhancing effectiveness of labor and extending equipment life. Water conditions vary from one location to another. The recommended proper water treatment for effective and efficient use of this equipment will also vary depending on the local water conditions. Ask your municipal water supplier for details about your local water conditions prior to installation.

Recommended water hardness is 3 grains of hardness per gallon or less. Higher hardness may cause excessive formation of lime scale. Water hardness above 3 grains per gallon requires water treatment. Water treatment has been shown to reduce costs associated with machine cleaning, reduce deliming of the dishwasher, and reduce detergent usage in the dishwasher. Chlorides must not exceed 50 ppm.

NOTICE High iron levels in the water supply can cause staining and may require an iron filter. High chloride levels in the water supply can cause pitting and may require a chloride removal system. Contact your local water treatment professional for proper water treatment.

Sediment may require a particulate filter. Dissolved solids may require water treatment such as a water softener, reverse osmosis system, etc. Contact your local water treatment professional for proper water treatment.

If an inspection of the dishwasher or booster heater reveals lime buildup after the equipment has been in service, water treatment is recommended. If a water softener is already in place, ensure there is a sufficient level of salt. Contact your local Hobart Service office for specific recommendations.

Water Supply Connection

The water supply line should be a ¾" male garden hose (supplied by others).

The plumber connecting this machine is responsible for making certain that water lines are THOROUGHLY FLUSHED OUT BEFORE connecting to the dishwasher. This "flush-out" is necessary to remove all foreign matter, such as chips (resulting from cutting or threading of pipes) pipe joint compound from the lines; or, if soldered fittings are used, bits of solder or cuttings from the tubing. Debris, if not removed, may lodge in the dishwasher's plumbing components and render them inoperative. Manual valves or solenoid valves fouled by foreign matter and any expenses resulting from this fouling are NOT the responsibility of the manufacturer and associated repair costs are not covered under warranty.

Water supply requirements are as follows:

WATER SUPPLY REQUIREMENTS

Model	Supply	Temperature
PW10	Hot Water	110°F Minimum
PW10eR	Cold Water	55°F Minimum, 80°F Maximum
	Hot Water	110°F Minimum
PW20	Hot Water	110°F Minimum
PW20eR	Cold Water	55°F Minimum, 80°F Maximum
	Hot Water	110°F Minimum

PW10eR and PW20eR models require both a cold water supply connection and a hot water supply connection.

NOTICE On PW10eR and PW20eR installations, the cold water supply must not exceed 80°F (27°C) for proper operation. Optimal results are obtained when cold water supply temperature is below 65°F (18°C). For best results, it may be necessary to use ½" pipe for cold water pipe size and minimize the distance between the dishwasher and the entrance into the building. Pipe insulation will also improve results.

If cold water supply temperature is consistently above 80°F (27°C) or if excessive water vapor or steam is entering the room after the condensing cycle is complete, contact Hobart Service to increase condensing time.

Required flowing water pressure to the dishmachine is 15-65 PSIG. If pressures higher than 65 PSIG are present, a pressure regulating valve must be installed in the water line to the dishmachine (by others). If flowing pressure is less than 15 psi, improper machine operation may result. All PW models are equipped with a pumped rinse system; therefore, a water pressure gauge is not required and is not supplied with the machine.

NOTICE The water pressure regulator must have a relief bypass. Failure to use the proper type of pressure regulator may result in damage to the unit.

A manual shutoff valve (not supplied) should be installed upstream of the fill hose to accommodate servicing the machine.

It is recommended that a line strainer (not supplied) be installed in the supply line between the manual shutoff valve (not supplied) and the connection point on the machine. Make plumbing connections with ½" minimum copper piping OD (¾" recommended), with a ¾" male garden hose fitting (not supplied). See installation diagrams, pages 11-14.

Plumbing Connections

⚠ WARNING Plumbing connections must comply with applicable sanitary, safety, and plumbing codes.

Drain

A drain hose, 7/8" inside diameter and 6' long, is provided. This should be securely plumbed into a drain. Use care not to kink hose. See installation diagrams, pages 11-14. Drain must have a minimum flow capacity of 18 gallons per minute for PW10/PW10eR and 26 gallons per minute for PW20/PW20eR.

Venting Requirements (PW10 / PW20)

Type I or type II canopy hoods are recommended. Hoods must be installed according to the manufacturer's instructions. Make-up air must be provided so that the exhaust flow rate results in a negative building pressure in the room where the unit is located (more exhaust air than outside air). Factory-built hoods not tested to UL standard 710 and custom-built hoods must comply with the following specifications: Stainless steel should have a minimum thickness of 0.037 in. (0.94 mm) [No. 20 Gauge] or copper sheet weighing at least 24 ounces per square foot (7 Kg/m²); the hood must be secured in place by noncombustible supports and must meet the RATE of EXHAUST FLOW CALCULATIONS.

NOTICE Make sure the installation meets the local code for your area.

Rate of Exhaust Flow Calculations (FIG. 14)

Based on the 2015 International Mechanical Code.

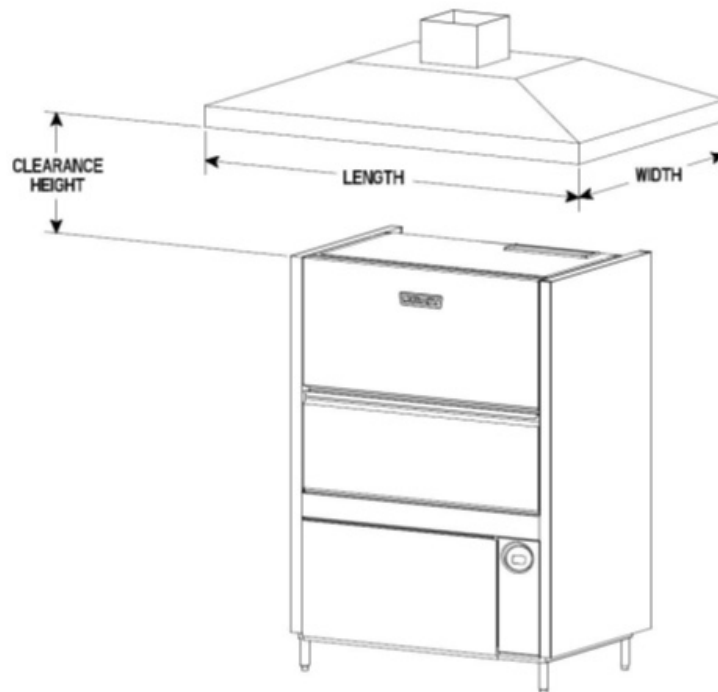

Fig. 15

Canopy Size and Location

The inside lower edge of canopy-type type I and II commercial hoods shall overhang or extend a horizontal distance of not less than 6 inches (152 mm) beyond the edge of the top horizontal surface of the appliance on all open sides. The vertical distance between the front lower lip of the hood and such surface shall not exceed 4 feet (1219 mm) with a minimum of 1 foot (305 mm).

18" min overhang of the front opening.

The RATE of air flow required for a vent hood is a minimum of 100 CFM per linear foot of hood length.

Rate of Exhaust Flow Calculations

Based on the 2015 International Mechanical Code.

The minimum net airflow for Type II hoods used for dishwashing appliances shall be 100 cfm per linear foot of hood length. The net quantity of exhaust air shall be calculated by subtracting any airflow supplied directly to a hood cavity from the total exhaust flow rate of a hood.

Models PW10eR and PW20eR do not require a Type II vent hood. According to 507.3 of the 2015 IMC, Type II hoods are not required where the heat and moisture loads is incorporated in the HVAC system design. See Table A for heat dissipation or heat gain to space.

Table A

HEAT DISSIPATION				
Model	Voltage		Latent Heat (BTU/HR)	Sensible Heat (BTU/HR)
PW10	208V		13,600	6,000
PW10	240V / 480V		16,800	7,300
PW10eR	208V		16,200	10,000
PW10eR	240V / 480V		20,100	12,300
PW20	208V		17,100	7,500
PW20	240V / 480V		20,400	8,900
PW20eR	208V		20,400	12,500
PW20eR	240V / 480V		24,300	14,800

Chemical Feeder Installations

This machine must be operated with an automatic detergent feeder, including a visual means to verify that detergents are delivered or a visual or audible alarm to signal if detergents are not available for delivery to the washing system. Chemical feeders are supplied by others. For electrical connection, refer to Equipment Connections, page 21.

Detergent Feeder (Optional By Others)

If installing a detergent feeder (by others), remove cap to expose 7/8" diameter hole at rear of machine.

Rinse Agent Feeder (Optional By Others)

If a rinse agent feeder (by others) is being installed, remove the 1/8" NPT pipe plug(s) to access the tapped hole in the rinse tee on the right side of the machine (PW10/PW10eR) and on the back of the machine (PW20/PW20eR). There are 2 rinse tees for the PW20/PR20eR machines.

Delime Feeder (standard) on Advansys models only (PW10eR/ PW20eR)

A delime feeder with tubing and standpipe is provided to automatically dispense delime agent when needed.

Vent Exit (PW10 / PW20)

A vent exit (4-9/16 " x 17-3/8") is provided in the top of the machine to allow for expansion of air. It must not be directly connected to an external vent.

Vent Fan Control (Standard); Power Vent Fan (Optional) PW10/PW20

The Vent Fan Control provides switching for a vent fan (by others). The vent hood comes on when the PW10/20 is on and goes off when the PW10/20 is off. The Power Vent Fan option exhausts moist air from the chamber after the rinse cycle is finished. The Power Vent fan may be selected to operate for 40, 60 or 80 seconds. The Power Vent Fan kit (field installed only) extends upward 12 1/4" above the vent exit (13 5/16" above the top of the wash chamber) and terminates in a round duct connection for a 101/4" O.D. duct.

Install power vent fan kit using a maximum 60 ft of 10" diameter straight duct; or, 50 ft straight and two (2) 90°elbows, or equivalent. Distances greater than the stated maximum lengths may reduce venting efficiency.

ELECTRICAL CONNECTION(S)

⚠ WARNING Electrical and grounding connections must comply with applicable portions of the National Electrical Code (NFPA No. 70, latest edition) and/or other local electrical codes.



⚠ WARNING Disconnect the electrical power to the machine and follow lockout / tagout procedures. There may be multiple circuits. Be sure all circuits are disconnected.

Connect incoming power to the control box in accordance with the wiring diagram located on the back of the front trim panel.

ELECTRICAL DATA		
PW10 / PW10eR (Single Point Connection)		
Volts/Hz/ph	Rated Amps	Circuit Size* Amps
208/240/60/3	47.6 / 53.0	60 / 70
480/60/3	28.6	35
PW20 / PW20eR (Single Point Connection)		
Volts/Hz/ph	Rated Amps	Circuit Size* Amps
208/240/60/3	58.6 / 64.0	70 / 80
480/60/3	35.0	45

* Minimum Circuit Size / Maximum Protective Device (Amps) compiled in accordance with the National Electrical Code (NFPA 70), latest edition.

** For supply connection, use wires suitable for at least 90°F or equivalent

Rotation of Pump Motor(s)

Before using the machine, check the pump motor rotation to be sure it is rotating in the right direction.

PW10 / PW10eR

From the front of the machine, the motor should rotate clockwise. Looking from the rear of the machine, the correct rotation is counterclockwise. Inspection is easiest from the rear of the machine using a flashlight and mirror to check the motor fan in the rear. Be aware that the mirror will reverse the perceived direction.



PW10 (Rear View)
Fig. 16

PW20 / PW20eR

Pump motor 1 – Looking from the right side of the machine, the correct rotation is counterclockwise. Inspection is easiest from the right side using a flashlight to check the motor fan on the rear of the motor.

Pump motor 2 – Looking from the left side of the machine, the correct rotation is counterclockwise. Inspection is easiest from the left side using a flashlight to check the motor fan on the rear of the motor.

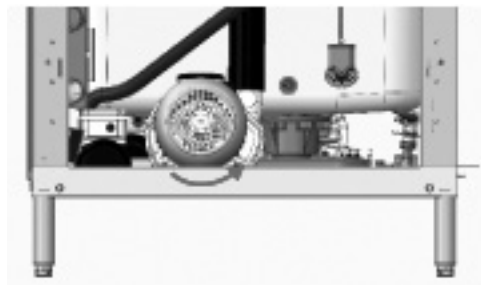

PW20 (right view)

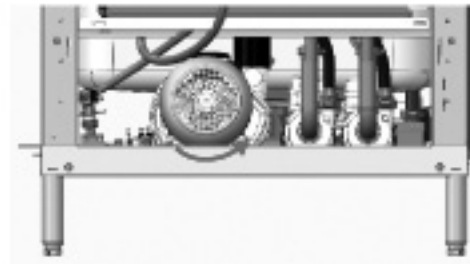

PW20 (left view)

Fig. 17

If the pump motor(s) is/are rotating in the wrong direction, follow this procedure.



⚠ WARNING Disconnect the electrical power to the machine and follow lockout / tagout procedures. There may be multiple circuits. Be sure all circuits are disconnected.

Reverse any two of the three incoming line wires (not the ground wire). Reconnect and recheck rotation of pump motor.

EQUIPMENT CONNECTIONS

⚠ WARNING Electrical and grounding connections must comply with applicable portions of the National Electrical Code (NFPA No. 70, latest edition) and/or other local electrical codes.



⚠ WARNING Disconnect the electrical power to the machine and follow lockout / tagout procedures. There may be multiple circuits. Be sure all circuits are disconnected.

Vent Fan Control

The vent fan control feature is standard on PW10 and PW20 models. This feature is not available on PW10eR and PW20eR models. The vent fan control relay provides switch contacts only and does not provide power to the vent fan motor. The rating for a vent fan control relay connected to terminals VFC1 and VFC2 is 1.5 amps at supply voltage. When the prepwasher is connected to the vent fan, the vent fan is switched on when the prepwasher is on, and off when the prepwasher is off.

Detergent Feeder

The maximum rating for a detergent dispenser connected to DPS1 and DPS2 is 1.5 amps at line voltage. Refer to Chemical Feeder Installations, page 18.

Rinse Aid Feeder

The maximum rating for a rinse aid dispenser connected to RPS1 and RPS2 is 1.5 amps at line voltage. Refer to Chemical Feeder Installations, page 18.

OPERATION

CONTROLS



Fig. 18

Operating the PW Prep Washer

DO THIS	DISPLAY SHOWS	REMARKS
Press ON	Model number	Dishwasher performs self-check. This takes 5 seconds.
	FILL and fill icon lit; sump temperature displayed when machine is filling. WARMING UP and warming up icon are displayed when booster is preheating on models. This preheat could take up to 25 minutes.	Dishwasher fills with water. If door is opened during fill cycle, fill will stop. After door is closed, the process continues where it stopped.
	During fill, sump temperature is displayed.	When filled, machine will maintain an idle state. Heat is maintained in both sump and booster.
Open door; slide rack out to load ware. When loading is complete, slide rack into dishwasher. Close door.	READY lit and sump temperature displayed.	Detergent contacts will be activated during wash cycle. Rinse contacts turned on during rinse cycle for external dispenser.
Press WASH (Green Arrow).	WASH and wash icon lit; sump temperature displayed during wash cycle. RINSE and rinse icon lit; rinse temperature displayed during rinse cycle. CONDENSE and condense icon lit (Advansys models only). EXHAUST (base models with Vent Fan Control only).	Machine initiates a wash and rinse cycle. If door is opened during wash, rinse, or drain cycle, cycle will continue at point where door was opened upon closing door. If POWER is pressed during cycle, machine will drain and shut down

DO THIS	DISPLAY SHOWS	REMARKS
When cycle is complete, reload machine for next wash/rinse cycle; or, if not in use, machine will maintain idle mode.	READY lit and sump temperature displayed.	Machine will drain and shut down if the four hour idle shut-down time is reached.
At the end of the day, press POWER.	DRAIN and SHUTDOWN IN PROGRESS are displayed; then the machine shuts down.	When POWER key is pressed, machine will drain and shut down.

SELECT WASH CYCLE and press START

CYCLE	DESCRIPTION
2	A 2-minute wash cycle is followed by a 10 or 12-second fresh water rinse (Advansys models have 99-190 second condensing cycle).
4	A 4-minute wash cycle is followed by a 10 or 12-second fresh water rinse. (Advansys models have 99-190 second condensing cycle).
6	A 6-minute wash cycle is followed by a 10 or 12-second fresh water rinse. (Advansys models have 99-190 second condensing cycle).
All rinse cycles are followed by a 5 second pause.	

Minimum Wash tank temperature is 150°F. Minimum Rinse temperature is 180°F.

PROGRAMMING

Manager Mode Programing

The PW series prep washer's microprocessor allows customization options for machine operation. To activate or change these features, the programming edit mode must be entered.

The manager programming mode requires a MANAGER CODE to be entered to access the options listed in the PARAMETER MENU. The manager codes is 1001.

CHANGING PARAMETERS ENTER MANAGER SECURITY CODE: 1001

→ MANAGER MENU → → ENTER SECURITY CODE → (for 1) → (for 0) → (for 0) → (for 1) Edit Parameters

CHANGING PARAMETERS IS REQUIRED TO CHANGE ALL CODES BELOW

DELIME enables or disables the delime reminder alert.

→ until DELIME → → to enable or disable →

OR → until EXIT MENU → → until EXIT →

LOW TEMP ALARMS enables or disables alert indicating that the final rinse temperature has been below the minimum temperature for a period of time.

→ until LOW TEMP ALARMS → → to enable or disable →

OR → until EXIT MENU → → until EXIT →

END CYCLE AUDIO ALERT enable or disable the unit creating an audio alert at the end of each wash cycle.

→ until END CYCLE AUDIO ALERT → → to enable or disable →

OR → until EXIT MENU → → until EXIT →

TEMPERATURE UNITS allows the choice of Fahrenheit or Celsius.

→ until TEMPERATURE UNITS → → to choose Fahrenheit or Celsius

→ OR → until EXIT MENU → → until EXIT →

DIRTY WATER INDICATOR disables or gives a choice of how many cycles the machine will run between dirty water alert and refresh cycles.

→ until DIRTY WATER INDICATOR → → to Disable, 20 cycles, 40 cycles, or 60 cycles →

OR → until EXIT MENU → → until EXIT →

ENERGY SAVER MODE disables or gives choice of how many hours before the unit will stay on before entering energy saving mode.

→ until ENERGY SAVING MODE → → to Disabled, 1 Hour, 2 Hours, or 3 Hours

→ OR → until EXIT MENU → → until EXIT →

LANGUAGE allows the choice of English, French or Spanish language.



WASH PROGRAM allows the customization of total run time.



EXIT MENU TO MAIN MANAGER MENU



DELIME NOW allows for a single delime cycle to be run from the menu at anytime.

Note: this operation takes up to 1 hour 45 minutes depending on conditions. The machine will automatically shut down at the end of delime cycle.



Programming Instructions

All customization is performed through the on-screen menu using the UP arrow, MENU/DOWN arrow, and ENT keys located on the keypad on the lower right of the machine (Fig. 4).

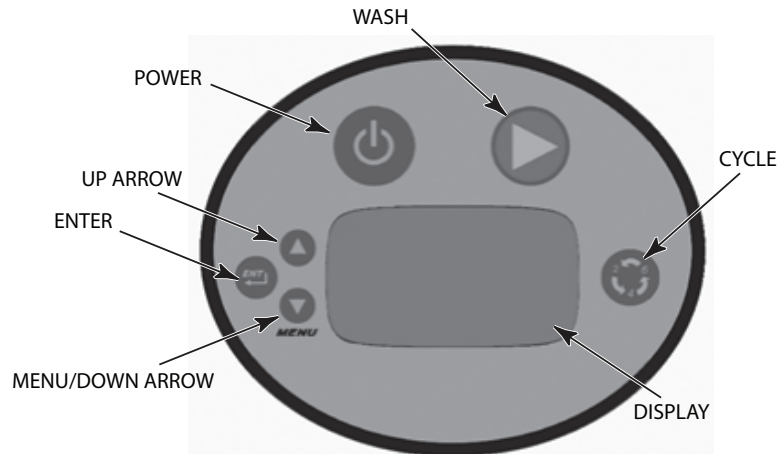

Fig. 19

Menu Display Prompts

The following prompts are used inside the menus:

- The UP arrow and MENU/DOWN arrow keys are used to change parameter values and to navigate the menu.
- The ENT key is used to accept a value, to perform a specific action, or to enter a submenu.

On PW10eR and PW20eR Advansys models, the door is locked and must remain closed until the condensing cycle is completed. During the condense cycle a countdown icon shows the remaining cycle time. When the cycle is finished and the condense icon disappears and the condensing cycle light turns off and the door is unlocked. Open the door and pull out the rack to remove the clean ware. Load soiled ware onto rack and push rack into the machine. Close the door.



**Recommended Condense Time
(Based on Incoming Water Temperature)**

Incoming Water Temp °F (°C)	PW10eR			PW20eR		
	Rinse Time (Sec.)	Condense Time (Sec.)	Racks per Hour (2 min. cycle)	Rinse Time (Sec.)	Condense Time (Sec.)	Racks per Hour (2 min. cycle)
60 (16) – 64 (18)	10	99	13	12	98	13
64 (18) – 72 (22)	12	119	12	14	114	12
72 (22) – 80 (27)	14	139	11	16	131	11
80+ (27+)	16	158	10	18	147	10

For Advansys models only – If excessive amounts of steam or water vapor exit the machine after condensing cycle light goes out and door is opened, incoming cold water temperature may be too high.

Contact Hobart Service to adjust the rinse and condense times according to the adjustment table. Increasing cycle time will increase water consumption and decrease the racks per hour, but should reduce the water vapor entering the room.

General Operating Instructions

Keep the prep washer clean to provide best results. Do not allow foreign objects to enter the unit, especially metallic contaminants.

Do not wash aluminum utensils in the prep washer. The caustic detergent and high water temperature will cause aluminum oxide formation (black). Copper utensils may require polishing to remove oxide formation after exposure to utensil washer cleaning for a period of time. Stainless steel utensils should clean quickly and easily if the food soil is not baked on.

It may be necessary to scrub or prewash some hard-to-remove substances which may not come clean in the prep washer with even a 6-minute washing. For stubborn food soil, a plastic scraper, plastic abrasive pad, nylon bristle brush or sponge with abrasive surface (Scotch Brite) may be used before washing in the prep washer. Never use steel wool on ware to be loaded into the prep washer. Use only products formulated to be safe on stainless steel. Do not use deliming agent on outside of machine. Rinse items thoroughly after scrubbing to remove metallic debris.

CLEANING



⚠ WARNING Disconnect the electrical power to the machine and follow lockout / tagout procedures. There may be multiple circuits. Be sure all circuits are disconnected.

The prep washer must be thoroughly cleaned at the end of each working shift. Use only product formulated to be safe on stainless steel. Never use steel wool to clean machine surfaces.

1. Spray down inside of machine with wand (Fig. 20).



Fig. 20

2. Press POWER. The machine will drain. (Fig. 7).



Fig. 21

NOTE: Shutting off the machine causes a full automatic drain, which takes about 3 minutes for a PW10 and about 3-1/2 minutes for a PW20.

3. Remove tray and racks.

4. The wash and rinse arms are easily removed for cleaning. Make sure that the wash and rinse arms rotate freely and are free of any obstructions. If any obstructions are present, remove the wash and rinse arms. Clean the wash and rinse arms under running water in a sink.
 - a. To remove upper rinse arm and wash arm (Fig. 22):
 - i. Unscrew the rinse arm by loosening the tabbed ring at top of rinse arm
 - ii. Remove both Rinse and Wash arms at the same time, being careful not to drop these arms.
 - iii. Reverse the process to replace. Spin arms to make sure they spin freely.
 - b. To remove lower rinse arm and wash arm (Fig.23).
 - i. Unscrew the rinse arm by loosening the tabbed ring at bottom of rinse arm.
 - ii. Remove both Rinse and Wash arms at the same time, being careful not to drop these arms.
 - iii. Reverse the process to replace. Spin arms to make sure they spin freely.



Fig. 22



Fig. 23

5. Remove the strainer pans and strainer basket (Fig. 5), and empty into a waste disposer or garbage container. Wash and rinse strainer pans and strainer basket thoroughly. Do not bang strainers pan or basket on tables to remove food soil

6. Spray down sump (Fig. 24).



Fig. 24

7. Turn machine back on for 2 minutes to fill.
8. Turn off machine again to flush sump.
9. With a damp cloth, wipe the interior and exterior of the machine. DO NOT use steel wool. Remove any remaining debris with a mild cleanser formulated for stainless steel and a soft cloth or brush.
10. Carefully reinstall the strainer pans and strainer basket.
11. Use a soft, damp cloth or sponge and mild cleanser to clean the control keypad and display. DO NOT use abrasive or harsh cleaners or scouring pads.
12. Leave the doors open to allow the interior to dry and air out.

NOTICE Do not use spray hose to spray down exterior of machine.

For Models PW10eR and PW20eR

In addition to normal cleaning, the baffles, located on the upper chamber on the inside of the machine, may need periodic cleaning. Note that the PW20eR will have two sets of baffles.



WARNING Disconnect the electrical power to the machine and follow lockout/tagout procedures. There may be multiple circuits. Be sure all circuits are disconnected.

1. Loosen and remove the nut from the front baffle(s) and remove baffle(s) by sliding the tab out of the retainer.

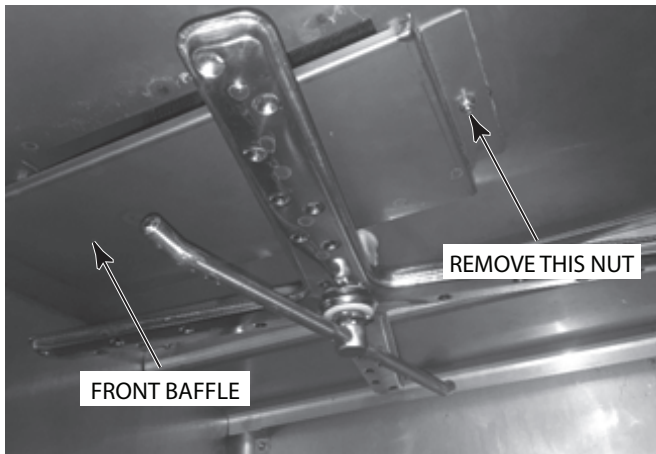

Fig. 25

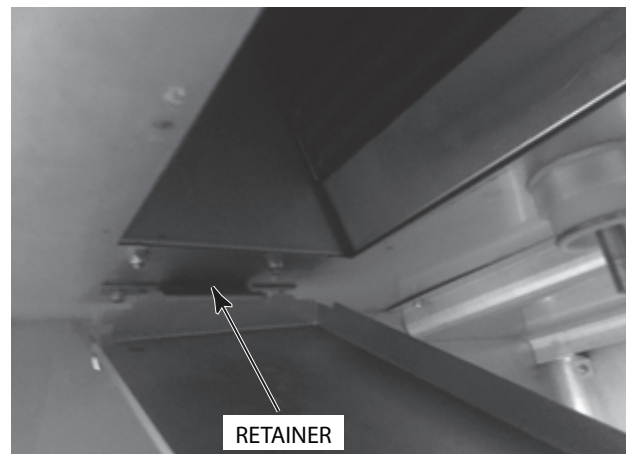

Fig. 26

2. Debris may collect on the top surface of baffles and should be washed in a sink with mild detergent and rinsed.
3. Replace all removed parts.
4. Leave machine door open to allow interior to air out and dry.

DO'S AND DON'TS FOR YOUR NEW HOBART DISHWASHER

DO ensure proper water hardness of 3 grains or less per gallon. Total Dissolved Solids (TDS) must be 50 ppm or greater. Chlorides must not exceed 50 ppm.

DO pre-scrap dishes thoroughly.

DO use only detergents recommended by your chemical professional.

DO, at the end of the day, complete a manual cleaning cycle as needed; thoroughly cleanse the machine, rinse, and dry (leave doors open).

DO closely follow the machine's deliming schedule.

DO use only products formulated to be safe on stainless steel.

DO NOT use detergents formulated for residential dishwashers.

DO NOT allow food soil to accumulate on the tank bottom.

DO NOT exceed chemical manufacturer's recommended concentrations for detergent, rinse aid or lime scale remover.

DO NOT use steel wool to clean ware or dishwasher surface.

DO NOT allow foreign objects to enter the unit, especially metallic contaminants.

NOTE: Failure to follow use, care, and maintenance instructions may void your Hobart dishwasher warranty.

MAINTENANCE

MOTOR

The motor has permanently sealed bearings and requires no lubrication.

WASH AND RINSE ARMS

All wash arms and rinse arms should turn freely and continue turning for a few seconds after being whirled by hand. To check, DISCONNECT ELECTRIC POWER SUPPLY, rotate arms and remove any obstructions causing improper operation. Refer to CLEANING THE PREP WASHER on pages 27-31.

If the strainer pans and strainer basket are not properly in place, obstructions (such as food particles or toothpicks) may clog the wash arm nozzles.

DELIMING

⚠ WARNING Deliming solution must not come in contact with bleach or rinse solution containing bleach. Mixing may cause hazardous gas to form. This entire procedure must be followed step-by-step for safe and satisfactory results.

The dishwasher should be delimed on a regular basis as required. How often depends on the mineral content of the water. Deliming should be done when you can see clear signs of lime deposits (a white chalky substance) on the inside walls, on the wash and rinse arms and tank heater. Inspect the machine interior for lime deposits. If deliming is necessary, a deliming agent (such as Lime-A-Way® or LSR®) should be used for best results.

All Prep washers are equipped with an automatic delime cycle reminder. It is recommended that deliming be done when DELIME RECOMMENDED is lit. PW10eR and PW20eR models are equipped with an internal delime pump which will automatically pump the required amount of deliming agent into the unit. All PW10eR/PR20eR models are equipped with an automatic deliming system. At installation, a qualified Hobart Service technician or your chemical supplier must adjust the total water hardness setting to properly set the delime intervals.

Remove the deliming agent bottle cap and put the black delivery tube in the container. Be sure to push the delivery tub standpipe completely to the bottom of the container. Check to make sure there are no obstructions or kinks in the delivery tube.

After the preprogrammed number of cycles has expired, the control will indicate the delime request by displaying DELIME RECOMMENDED and will prompt 'would you like to delime now?'. You must enter 'Yes' or 'No' to proceed with a delime cycle or to continue with normal machine operation. If 'No' is selected, the machine will continue to notify the operator at each start-up and power down until the delime cycle is completed. To delime the unit.

1. Press the MENU/DOWN Arrow key until the '>' symbol is shown to the left of 'YES' and press the ENT key.
2. Remove rack from the machine.
3. Remove strainers from the machine and clean. Replace strainers and rack and close door.
4. On PW10er/PW20eR machines, ensure delimer chemical container is not empty. Be sure to push the delivery tube standpipe completely to the bottom of the container. Check to make sure there are no obstructions or kinks in the delivery tube.
5. Press ENT key to enter the delime mode. The machine will drain and refill with fresh water.
6. On PW10/PW20 machines, after the deliming agent has been added, close the door. Press the ENT key to continue the cycle. The machine will enter the wash mode for about 25 minutes, then will begin two rinse and drain operations. Total time to complete the delime operation will be about 45 minutes. ON PW10eR/PW20eR machines, the unit will automatically enter the wash mode for about 40 minutes, then will begin several rinse and drain operations after the fill cycle is complete. Total time to complete the delime operation will be about 1 hour 40 minutes.
7. After deliming operation is completed, the machine will shut down.
8. Inspect the interior of the machine for lime deposits. If necessary, another delime cycle can be initiated by entering Manager Programming Mode.

NOTICE Do not allow deliming agent to remain in the machine longer than recommended by the deliming agent manufacturer. After deliming, run the machine through two 6-minute cycles with no utensils in order to rinse and flush machine interior.

TROUBLESHOOTING

SYMPTOM	POSSIBLE CAUSE
Utensils spotted or not clean	<p>Overloaded rack. Low water level. Water conditions:</p> <ul style="list-style-type: none"> — Incorrect rinse water temperature. Refer to WATER SUPPLY CONNECTION, page 15. — Excessive water hardness may indicate that a water softener is needed. — Incorrect detergent type or concentration for water conditions. — Incorrect rinse additive for water conditions. Inadequate rinse. — Dirty line strainer causing reduced water flow. Turn off water supply. Remove fill hose and check strainer. Withdraw and clean screen. Reassemble. — Excessive mineral deposits throughout wash and rinse system. Deliming may be necessary. <p>Check water level in tank. The machine won't clean well if there isn't enough water for the pump to maintain adequate wash pressure.</p> <p>Loss of water pressure due to pump obstruction.</p> <ul style="list-style-type: none"> — DISCONNECT ELECTRIC POWER SUPPLY. Drain tank and check for obstruction at the strainers, basket and pump intake. <p>Insufficient detergent dispensing.</p> <ul style="list-style-type: none"> — Check supply or detergent supplier. <p>Excessive mineral deposits throughout wash and rinse system.</p> <ul style="list-style-type: none"> — Deliming may be necessary. — Excessive water hardness may indicate that a water softener is needed. <p>Prep washer was not cleaned properly. Refer to CLEANING THE PREP WASHER, pages 27-31.</p> <p>Wash arm blocked with debris. Refer to WASH AND RINSE ARMS, page 32.</p>
Machine won't operate	<p>Fuse blown or circuit breaker tripped.</p> <p>Check water level in tank.</p>
Leaking valves	<p>Solenoid valves.</p> <ul style="list-style-type: none"> — Contact service. — Check valve on spray hose — Foreign material preventing proper valve operation. A critical period is soon after installation when pipe compound or metal shavings may lodge at the valve seat.
No wash tank heat	<p>The low water detector will shut off heat if water level is too low.</p> <ul style="list-style-type: none"> — Check water level. <ul style="list-style-type: none"> • Fuse blown or circuit breaker tripped. • Heater failure • Overtemperature protector tripped — Contact service.
No fill or slow fill	<p>Dirty line strainer causing reduced water flow.</p> <ul style="list-style-type: none"> — Turn off water supply. Disconnect fill hose and remove strainer. Clean screen. Reassemble.

SERVICE

Contact your Hobart service office for any repairs or adjustments needed on this equipment. Long-term service contracts are available on this and other Hobart products.

TABLE DES MATIÈRES

GÉNÉRAL	4
INSTALLATION	4
DÉBALLAGE	5
Retirer la machine de la palette	6
Retirer la section de récupération d'énergie, au besoin	6
CODES D'INSTALLATION	10
EMPLACEMENT	10
RACCORDS DE PLOMBERIE	15
Exigences de la qualité d'eau	15
Conduite d'alimentation	15
Raccords de plomberie	17
Drain	17
Exigences de ventilation (PW10 / PW20)	17
Calculs du débit d'échappement	17
Taille et emplacement de la hotte à auvent	18
Calculs du débit d'échappement	18
Installations du doseur de produits chimiques	18
Doseur de détergent (facultatif, installé par d'autres fournisseurs)	19
Doseur d'agent de rinçage (facultatif, installé par d'autres fournisseurs)	19
Doseur de détartrant (standard) sur les modèles Advansys seulement (PW10eR/ PW20eR)	19
Évent (PW10 / PW20)	19
Commande du ventilateur d'évacuation (Standard) ; Ventilateur d'évacuation forcée (Facultatif) PW10 / PW20	19
RACCORD(S) ÉLECTRIQUE(S)	19
Direction du(es) moteur(s) de la pompe	20
BRANCHEMENTS DE L'ÉQUIPEMENT	21
Commande du ventilateur d'échappement	21
Doseur de détergent	21
Doseur d'agent de rinçage	21
UTILISATION	22
COMMANDES	22
Utiliser le lave-batterie PW	22
PROGRAMMATION	23
Programmer le mode de gestion	23
Instructions de programmation	26
Invites de commande du menu	26
Mode d'emploi général	27
NETTOYAGE	27
Pour les Modèles PW10eR et PW20eR	30
ENTRETIEN	32
GICLEURS DE LAVAGE ET DE RINÇAGE	32
DÉTARTRAGE	32
DÉPANNAGE	34

Installation, utilisation et entretien du lave-batterie modèle PW10/PW20

CONSERVEZ CES INSTRUCTIONS

GÉNÉRAL

Le lave-batterie PW10 et PW20 vous permet de laver un grand volume de couverts dans votre cuisine, pâtisserie ou supermarché. Le PW10/20 occupe un minimum d'espace de plancher (inférieur à 48 po x 43 po quand les portes sont ouvertes) et ne demande aucune table à vaisselle supplémentaire. La portion supérieure de la porte s'ouvre en se glissant vers le haut, tandis que la portion inférieure s'abat vers l'extérieur pour offrir un plateau égouttoir. Le panier égouttoir peut ensuite être tiré vers l'extérieur pour un chargement et déchargement facile.

Le clavier de commande permet de choisir un cycle de 2-, 4- ou 6- minutes ; chaque cycle de lavage est suivi d'un temps d'arrêt et d'un deuxième rinçage de 10 (PW10, PW10eR, PW20) ou 12 (PW20eR) seconds. Les modèles Advansys comprennent un délai de condensation de 1½ à 2½ minutes suivant le cycle rinçage. Les gicleurs de lavage supérieurs et inférieurs fournissent un lavage complet. Les gicleurs de rinçage supérieurs et inférieurs fournissent un rinçage assainissant à chaque fin de cycle.

Le PW10/20 n'est disponible qu'avec un chauffage électrique et équipé d'un surchauffeur électrique. Un boyau avec pistolet d'arrosage est fourni sur le côté de la machine.

Le système comprend : un système d'égouttage incliné, drainage à pompe, remplissage automatique et plateau égouttoir avec cales pour insérer des paniers égouttoirs. Le plateau peut accommoder le bol de 140 quarts (132.50L) du batteur Hobart.

INSTALLATION

DÉBALLAGE

Immédiatement après avoir déballé votre lave-batterie PW10/PW20, vérifiez qu'il n'a pas subi d'endommagement lors de sa livraison. En cas de dommage, conservez le matériel d'emballage et contactez le transporteur dans les 5 jours suivant la livraison.

Avant l'installation, vérifiez que votre branchement électrique se concorde avec les spécifications de la plaque signalétique située sur la partie inférieure droite de la porte du haut.

Retirer la machine de la palette

Retirez soigneusement la machine de la palette :

1. Enlevez les supports d'expédition de la machine/palette.

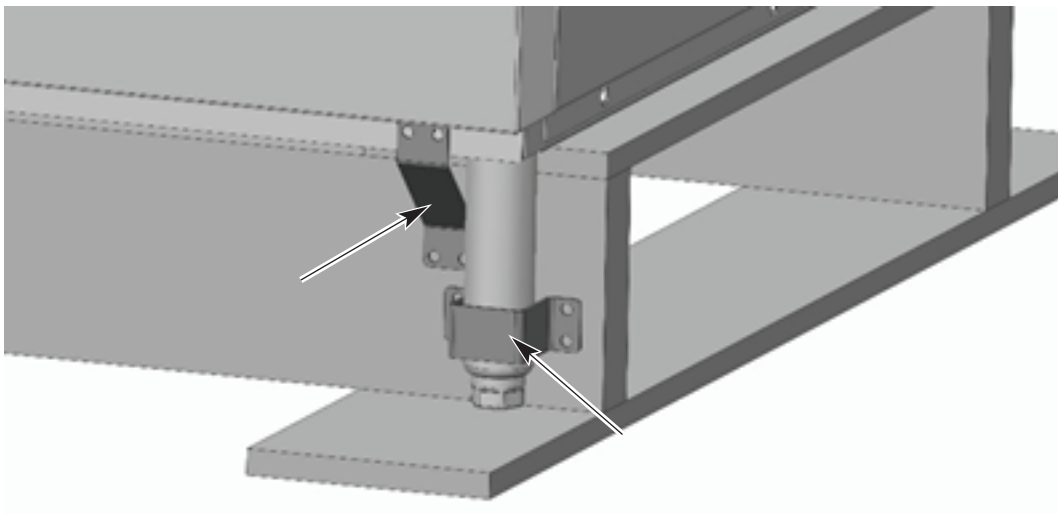

Fig. 1

2. Retirez les planches du dessous de la palette à l'aide d'un transpalette.

AVIS Prendre soin et porter un équipement de protection lors de la manipulation de planches avec des clous saillants.

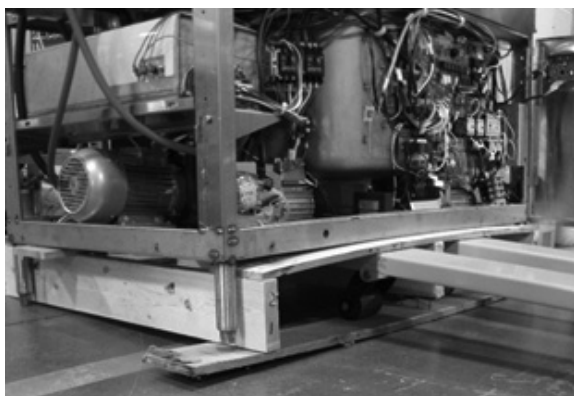

Fig. 2

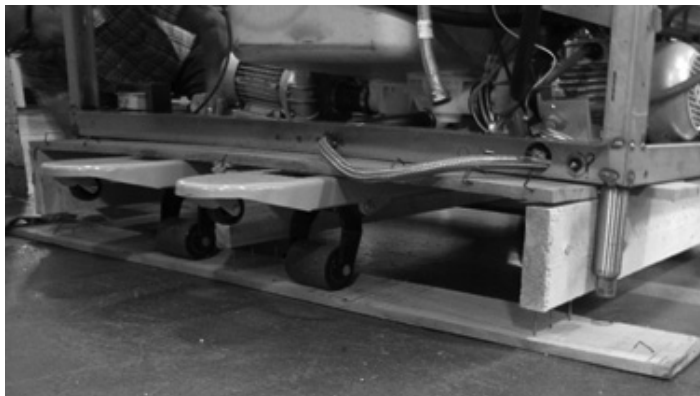

Fig. 3

3. Descendez les pieds en les dévissant.
4. La machine se supportant maintenant par ses pieds, sortez la palette en la faisant passer par dessous de la machine.

REMARQUE : Sur la machine PW20, vous pourriez avoir à défaire les parties latérales de la palette pour faciliter la tâche.

Retirer la section de récupération d'énergie, au besoin



AVERTISSEMENT Débranchez l'alimentation électrique à la machine et suivez les étapes d'étiquetage / verrouillage. Il pourrait avoir plusieurs circuits. Assurez-vous que tous les circuits sont débranchés.

REMARQUE : Les étapes suivantes démontrent le retrait d'une seule unité de récupération d'énergie. Si vous retirez les deux unités du modèle PW20 Advansys, répétez les étapes 2 à 10 de chaque côté.

1. Débranchez le boyau d'arrivée d'eau.



Fig. 4

REMARQUE : Videz tout l'excédent d'eau dans le boyau.

2. Retirez les gicleurs de lavage supérieurs et inférieurs.



Fig. 5

3. Retirez les déflecteurs. (Situés sous les gicleurs de lavage et de rinçage).
 - a. Retirez le boulon (1).
 - b. Faites glisser le déflecteur vers le côté pour le déloger de son support (2) du côté opposé du déflecteur.
 - c. Retirez les quatre écrous (3) qui retiennent le système de récupération d'énergie à l'intérieur de la zone de lavage.

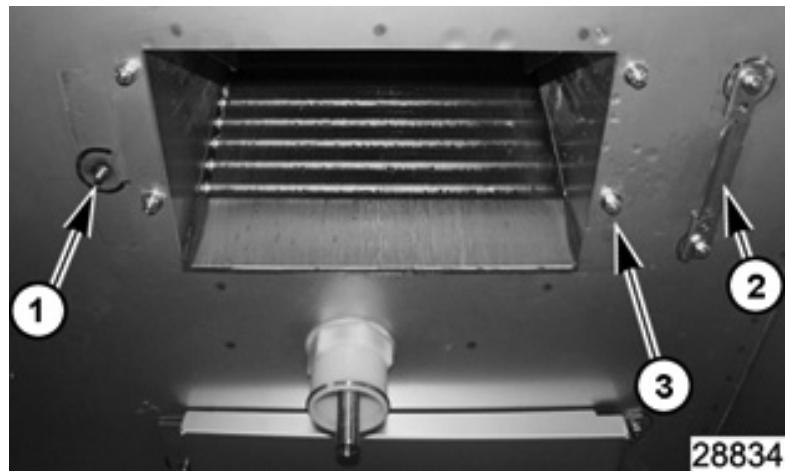

Fig. 6

2. Retirez la coiffe.



Fig. 7

3. Retirez le couvercle de l'assemblage de verrouillage de la porte.

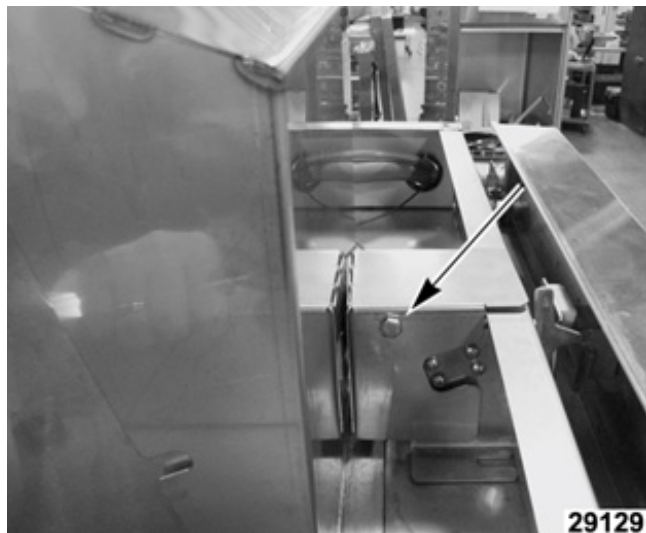

Fig. 8

4. Retirez le couvercle de la boîte à bornes.

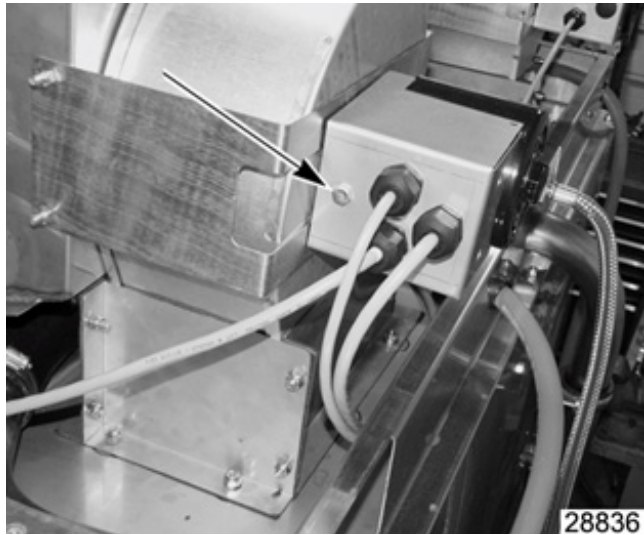

Fig. 9

5. Étiquetez les câbles du moteur pour les reconnecter plus tard.



Fig. 10

6. Débranchez les câbles du moteur.

7. Débranchez les boyaux raccordés à l'assemblage de récupération d'énergie.

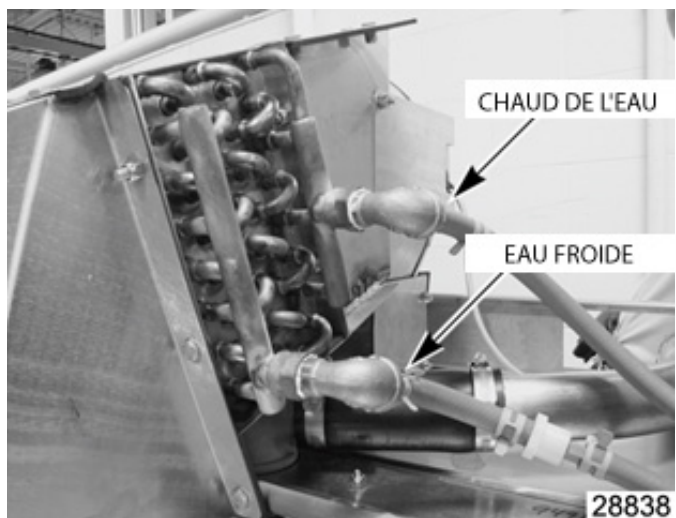

Fig. 11

8. Retirez les boulons (Qté 13) autour de l'assemblage de récupération d'énergie.

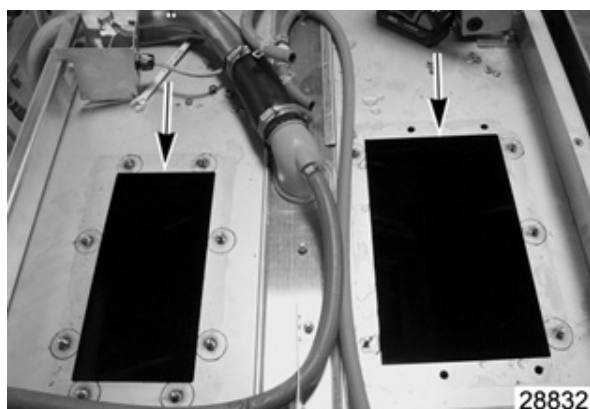

Fig. 12



Fig. 13

9. Soulevez l'assemblage de récupération d'énergie de la machine.

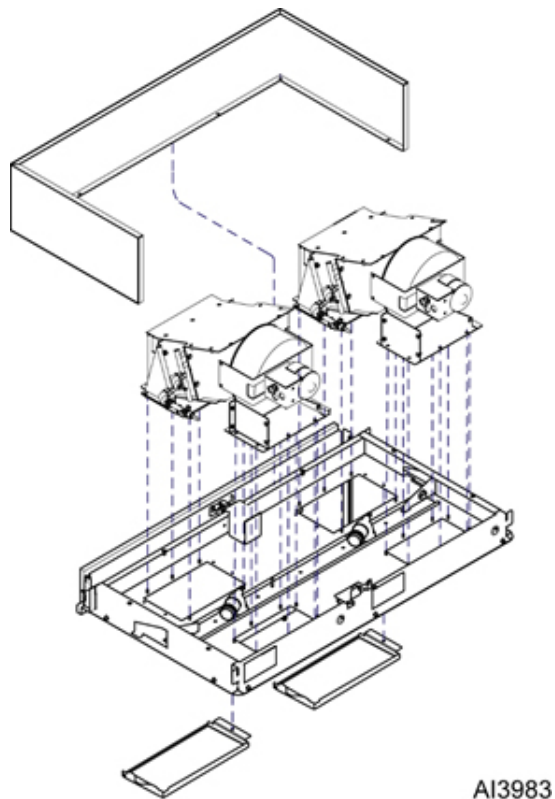

Fig. 14

10. Inversez cette procédure pour réinstaller.

REMARQUE : Si vous avez retiré les unités de récupération d'énergie pour accéder à l'ouverture d'une porte, lorsque vous les réinstallez, retirez le ruban mousse, nettoyez la surface et installez un nouveau ruban sur la monture pour assurer un joint étanche.

CODES D'INSTALLATION

L'installation doit se conformer aux codes provinciaux, locaux et le code national électrique ANSI/NFPA70 (dernière édition). Au Canada, le code d'installation est le CSA 22.1 (dernière édition).

EMPLACEMENT

Mettre la machine en place après que le dernier recouvrement de plancher est installé. Assurez-vous que la machine est mise à niveau avant de faire les raccords de plomberie. Laisser un dégagement d'au moins 3" à l'arrière et de 18" aux abords de la machine pour permettre un accès de service. Laisser un dégagement d'au moins 16" à l'avant de la machine pour permettre à la porte de s'ouvrir et un espace supplémentaire pour permettre à l'utilisateur de travailler.

AVERTISSEMENT

Les branchements électriques et de mise à la terre doivent être conformes aux positions applicables du code électrique national et/ou tout autre code électrique local.

Les raccords de plombes doivent être, conformes aux codes nationaux, de sécurité et de plombes applicables. Les configurations de gain et de conduit d'alimentation peuvent varier. Quelques méthodes sont affichées sur ce schéma.

REMARQUES SUR LA FLOMBERIE :

La pression d'eau du bâtiment doit être de 15-65 PSIG. Si la pression excède 65 PSIG, une vanne de régulation de pression doit être installée sur la conduite d'eau en direction de la machine (non inclus).

La durée de l'eau recommandée est de 3 grains ou moins pour obtenir les meilleurs résultats.

Une purge de pression d'eau n'est pas nécessaire sur les machines à incruste pompé.

REMARQUES DIVERS :

Référence de retour effectuée par dispositif d'interruption d'air appropriée par l'AS.

Machines avec raccord à point unique.

Toutes les dimensions prises de la conduite du plancher pourrai augmenter de 1/16" selon l'ajustement des parties de la machine.

Poids net de la machine : 324 lb

Poids d'expédition commerciale : 387 lb

Dimensions d'expédition :

79 1/8" H X 46 1/4" L X 40"

Table des dimensions :

23,34" X 26,58" X 2,14"

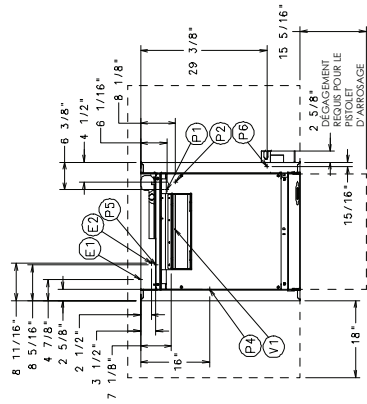

DÉCALAGE MINIMUM REQUIS POUR ACCESS DES DEUX CÔTÉS.

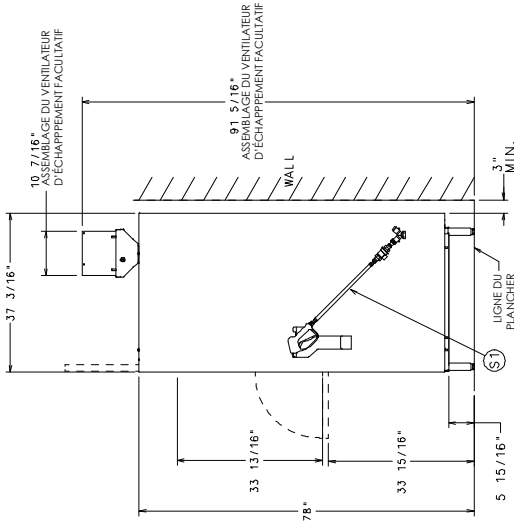
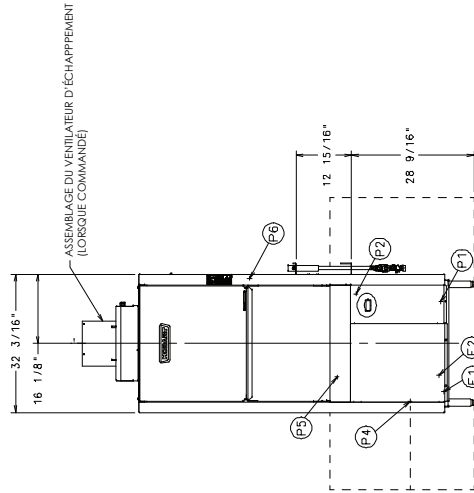
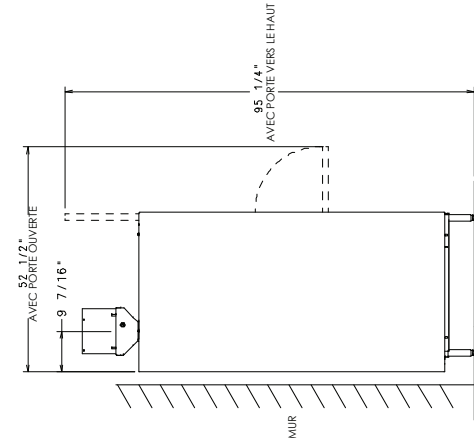

SPÉC. ÉLEC.	TENSION NOMINALE EN AMPÈRES	INTENSITÉ ADMISSIBLE MINIMUM DU CIRCUIT D'ALIMENTATION	DISPOSITIF DE PROTECTION DE SURINTENSITÉ MAXIMUM
208/60/3	47.6	60	60
240/60/3	53.0	70	70
480/60/3	28.6	35	35

MODÈLE PW10 ÉLECTRIQUE 00-95-0647 RÉV B.

PW10

REMARQUES SUR LA PLOMBERIE :

La pression d'eau du bâtiment doit être de 15-65 PSIG. Si la pression excède 65 PSIG, une vanne de régulation de pression doit être installée sur la conduite d'eau en direction de la machine (non incluse).

La dureté de l'eau recommandée est de 3 grains ou moins pour obtenir les meilleurs résultats.

Une jauge de pression d'eau n'est pas nécessaire sur les machines à rinçage pompé.

REMARQUES DIVERSES :

Prévention de retour effectuée par dispositif d'intervalle d'air approuvée par NSF. Machines avec raccord à point unique.

APPORT DE CHALEUR APPROXIMATIF À LA PIÈCE SANS HOTTE À AUVENT		
MODÈLE	VOLTAGE	
PW10eR	208	16 200
	240/480	10 000
		20 100
		12 300

Hotte à auvent non requise grâce au système de condensation interne.

Toutes les dimensions prises de la conduite du plancher pourront augmenter de 1-1/2" selon l'ajustement des pattes de la machine.

Poids net de la machine : 512 lb
Poids d'expédition domestique : 575 lb

Dimensions d'expédition :

39-3/4" H X 40-1/4" L X 40"
23-3/4" X 26-11/16" X 2-1/4"

AVERTISSEMENT

Les branchements électriques et de mise à la terre doivent être conformes aux parties applicables du code électrique national et/ou tout autre code électrique local. Les raccords de plomberie doivent être conformes aux codes sanitaires, de sécurité et de plombes applicables. Les configurations de drain et de conduit d'alimentation peuvent varier. Quelques méthodes sont affichées sur ce schéma.

INFORMATION SUR LES RACCORDES
(*AFF. - AU DESSUS DU NIVEAU DÉFINI DU SOL.)

- LÉGENDE**
- E1 RACCORD ÉLECTRIQUE (Y COMPRIS LA CHAÎNE ÉLECTRIQUE) 1-1/4" DIAMÈTRE DE CONDUIT, 7-1/16" AFF.
 - E2 RACCORD ÉLECTRIQUE (DOSEURS DE DÉRENGEMENT/AGENT DE RINCAGE) 8-3/16" AFF.
 - P1 RACCORD DE L'EAU CHAUDE ENTRANTE : 1/2" MINIMUM, RACCORD DE L'EAU FROIDE ENTRANTE : 3/4" SUR BOYAU DE 6" INCLUS AVEC LA MACHINE, 7-3/4" AFF.
 - P2 RACCORD DU DRAIN : RACCORD DE SCELLEMENT À CRAN DE 7/8" - 2-1/2" AFF. BOYAU DE 7/8" ET/6" DE LONG INCLUS AVEC LA MACHINE.
 - P3 RACCORD DE L'EAU FROIDE ENTRANTE : 1/2" MINIMUM, RACCORD DE L'EAU CHAUDE ENTRANTE : 3/4" SUR BOYAU DE 6" INCLUS AVEC LA MACHINE, 7-1/2" AFF.
 - P4 SONDE DU NIVEAU DE DÉRENGEMENT : 1-1/16" AFF.
 - P5 DOSEUR DE DÉRENGEMENT : 3-1/2" AFF.
 - P6 DOSEUR/AGENT DE RINCAGE : 52-3/16" AFF.
 - S1 1/2" MIN. RACCORD EN FEMELLE DE BOYAU D'ARRIVAGE DE 3/4" SUR BOYAU DE 1/2" INCLUS AVEC LA MACHINE. PEUT ÊTRE FINI AILLEURS SUR LES DEUX CÔTÉS.

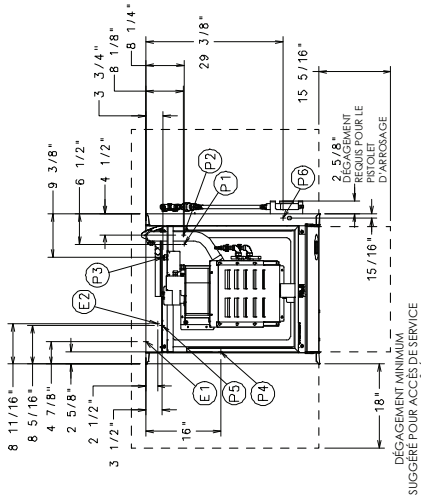

DÉGAGEMENT MINIMUM
REQUIS POUR LE
PISTOLET
D'ARRIVAGE

SUGGÉRÉ POUR LE
ACCÈS DE SERVICE
DES DEUX CÔTÉS.

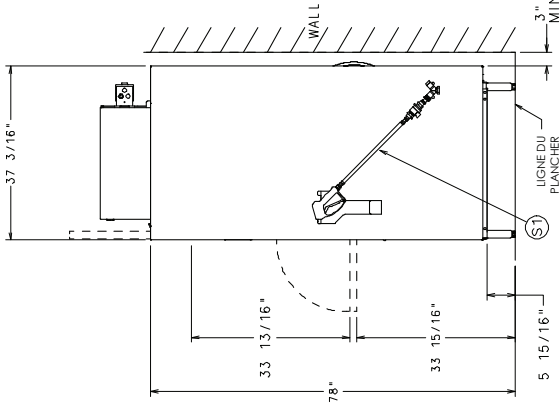
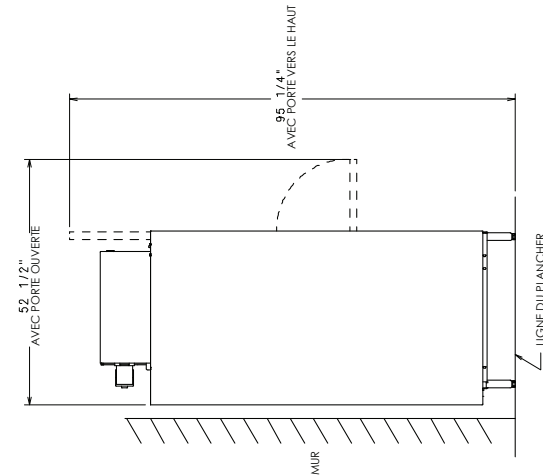

MODÈLE : PW10eR
ÉLECTRIQUE
00-950-047
REV. B.

SPEC. ELEC.	TENSION NOMINALE EN AMPÈRES	INTENSITÉ MINIMUM DU CIRCUIT D'ALIMENTATION	INTENSITÉ ADMISSIBLE MINIMUM DU CIRCUIT D'ALIMENTATION	DISPOSITIF DE PROTECTION DE SURINTENSITÉ MAXIMUM
208/60/3	47.6	60	60	60
240/60/3	53.0	70	70	70
480/60/3	28.6	35	35	35

PW10eR

AVERTISSEMENT

Les branchements électriques et de mise à la terre doivent être conformes aux normes applicables du code électrique national et/ou tout autre code électrique local.

Les raccords de plomberie doivent être conformes aux codes sanitaires de sécurité et de plomberie applicables. Les configurations de drain et de conduit d'alimentation peuvent varier. Quelques méthodes sont affichées sur ce schéma.

REMARQUES SUR LA PLOMBERIE :

La pression d'eau du bâtiment doit être de 15-65 PSI.G. Si la pression excède 65 PSI.G, une vanne de régulation de pression doit être installée sur la conduite d'eau en direction de la machine (non incluse).

La dureté de l'eau recommandée est de 3 grains ou moins pour obtenir les meilleurs résultats.

Une purge de pression d'eau n'est pas nécessaire sur les machines à rinçage pompé.

REMARQUES DIVERS :

Prévention de retour effectuée par dispositif d'intervalle d'air approuvée par NSF. Machines avec raccord à point unique.

Toutes les dimensions prises de la conduite du plancher pourraient augmenter de 1-1/2" selon l'ajustement des pattes de la machine.

Poids net de la machine : 615 lb

Poids à l'expédition domestique : 705 lb

Dimensions d'expédition :

79-7/8" H X 63-3/4" L X 40"

48-13/16" X 27-5/8" X 4-13/16"

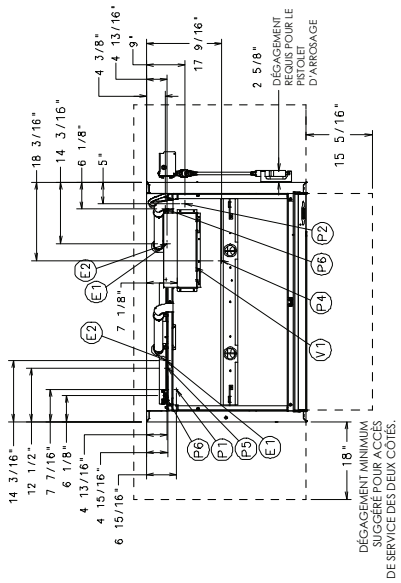

DÉGAGEMENT MINIMUM SUGGÉRÉ POUR ACCÈS DE SERVICE DES DEUX CÔTÉS.

INFORMATION SUR LES RACCORDS (\"AFF\" - AU DESSUS DU NIVEAU DÉFINITIF DU SOL)

- E1 RACCORD ÉLECTRIQUE (Y COMPRIS LA CHAÎNE ÉLECTRIQUE)
- E2 1-1/2\" DIAMÈTRE DE CONDUIT, 7-1/16\" AFF.
- P1 RACCORD ÉLECTRIQUE : DOSEURS DE DÉTERGENT/AGENT DE BRÛNAGE, 2-1/8\" AFF.
- P2 RACCORD DE L'EAU CHAUDE ENTRANTE : 1/2\" MINIMUM, DOSEUR DE DÉTERGENT/AGENT DE BRÛNAGE SUR BOUAY DE 6\" INCLUS AVEC LA MACHINE, 7-1/16\" AFF.
- P3 RACCORD DU DRAIN : RACCORD DE SCELLEMENT À CRAN DE 7/8\" 2x4-1/16\" AFF. BOUAY DE 7/8\" E 6\" DE LONG INCLUS AVEC LA MACHINE.
- P4 SONDE DU NIVEAU DE DÉTERGENT : 14-3/8\" AFF.
- P5 DOSEUR DE DÉTERGENT : 3-5/8\" AFF.
- V1 DOSEUR D'AGENT DE BRÛNAGE : 50-5/16\" AFF.
- S1 1/2\" MIN. RACCORD EN TÊTE DE BOUAY D'ARRÔSAGE DE 3/4\" SUR BOUAY DE 1\" INCLUS AVEC LA MACHINE. FEUTRE INSTALLÉ SUR LES DEUX CÔTÉS.

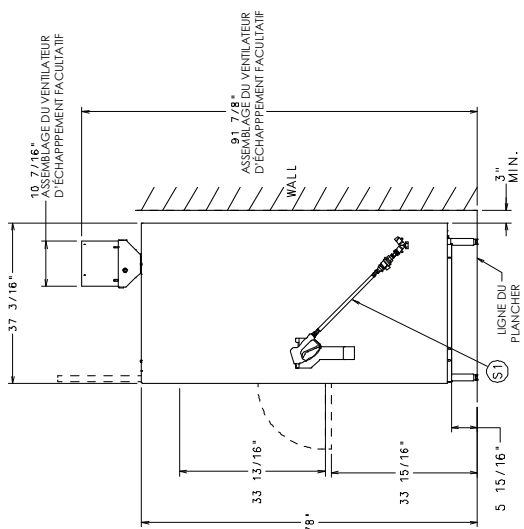

MODÈLE : PW20
ÉLECTRIQUE
00-9-50648
REV. B.

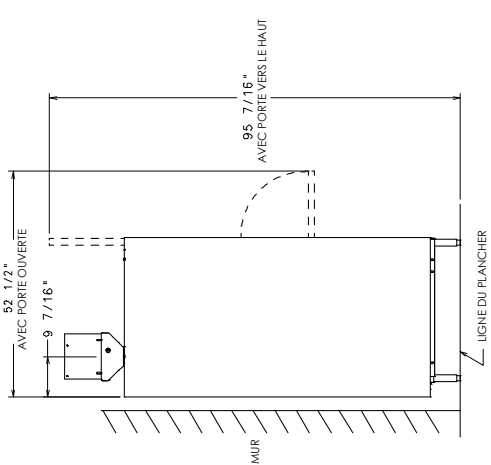
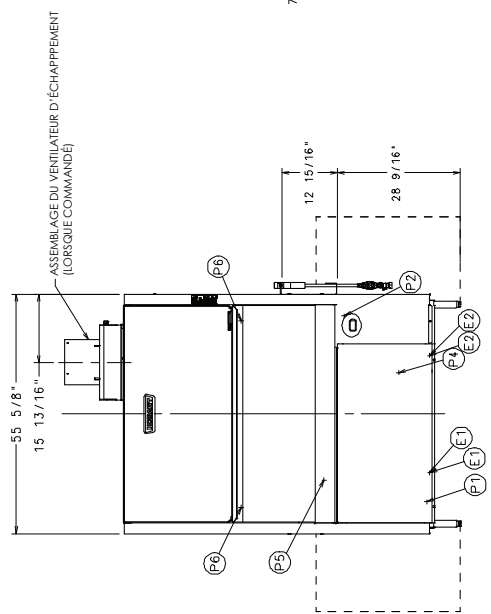

PW20

SPEC. ELEC.	TENSION NOMINALE EN AMPÈRES	INTENSITÉ ADMISSIBLE MINIMUM DU CIRCUIT D'ALIMENTATION	DISPOSITIF DE PROTECTION DE SURINTENSITÉ MAXIMUM
Z08/60/3	58.6	70	70
240/60/3	64.0	80	80
480/60/3	35.0	45	45

REMARQUES SUR LA PLOMBERIE :

La pression d'eau du bâtiment doit être de 15-45 PSI.G. Si la pression excède 45 PSI.G, une vanne de régulation de pression doit être installée sur la conduite d'eau en direction de la machine (non inclus).

La durée de l'eau recommandée est de 3 grains ou moins pour obtenir les meilleurs résultats.

Une jaugé de pression d'eau n'est pas nécessaire sur les machines à rinçage pompé.

REMARQUES DIVERS :

Prévention de retour effectuée par dispositif d'intervalle d'at approuvée par NSF. Machines avec raccord à point unique.

APPORT DE CHALEUR APPROXIMATIF À LA PIÈCE SANS HOÏTE À AUVENT		
MODÈLE	VOLTAGE	TYPE BTU/HR
PW10eR	208	SENSIBLE 20 400
	240/480	LATENT 12 500 SENSIBLE 24 300

Hotte à ouvent non requise grâce au système de consensation interne.

Toutes les dimensions prises de la conduite du plancher pourrait augmenter de 1-1/2" selon l'ajustement des parties de la machine.

Poids net de la machine : 725 lb
Poids d'expédition domestique : 815 lb

Dimensions d'expédition :

89-7/8" H X 63-11/16" L X 40"
Taille des paniers:
40-13/16" X 27-5/8" X 4-13/16"

AVERTISSEMENT

Les branchements électriques et de mise à la terre doivent être conformes aux portions applicables du code électrique national et/ou tout autre code électrique local.

Les raccords de plomberie doivent être conformes aux codes sanitaires de sécurité et de plomberie applicables. Les configurations de drain et de conduit d'alimentation peuvent varier. Quelques méthodes sont affichées sur ce schéma.

INFORMATION SUR LES RACCORDS
(*AFF - AU DESSUS DU NIVEAU DÉFINI DU SOL)

LÉGENDE

- E1 RACCORD ÉLECTRIQUE (Y COMPRIS LA CHAÎNE ÉLECTRIQUE) 1-1/4" DIAMÈTRE DE CONDUIT, 7-1/16" AFF.
- E2 RACCORD ÉLECTRIQUE : DOSEUR DE DÉTERGENT/AGENT DE RINÇAGE : 7-1/8" AFF.
- P1 RACCORD DE L'EAU CHAÛDE ENTRANTE : 1" O.T. MINIMUM.
- P2 RACCORD FEMELLE DE ROYAUX D'ARRÔSAGE DE 3/4" SUR ROYAUX DE 6" INCLUS AVEC LA MACHINE, 7-5/8" AFF.
- P3 RACCORD D'EAU FROIDE ENTRANTE : 1" O.T. MINIMUM.
- P4 RACCORD DE L'EAU FROIDE ENTRANTE : 90° MAXIMUM. (65 FT OPTIMAL) RACCORD FEMELLE DE ROYAUX D'ARRÔSAGE DE 3/4" SUR ROYAUX DE 6" INCLUS AVEC LA MACHINE, 7-5/8" AFF.
- P5 SONDE DU NIVEAU DE DÉTERGENT : 14,3/8" AFF.
- P6 DOSEUR DE DÉTERGENT : 31-5/8" AFF.
- R6 DOSEUR D'AGENT DE RINÇAGE : 50,5/16" AFF.
- S1 1" O.T. MIN. RACCORD EN FEMELLE DE ROYAUX D'ARRÔSAGE DE 3/4" SUR ROYAUX DE 6" INCLUS AVEC LA MACHINE, TEST ÉTANCHÉ AVEC UN ENDUIT SUR LES DEUX CÔTÉS.

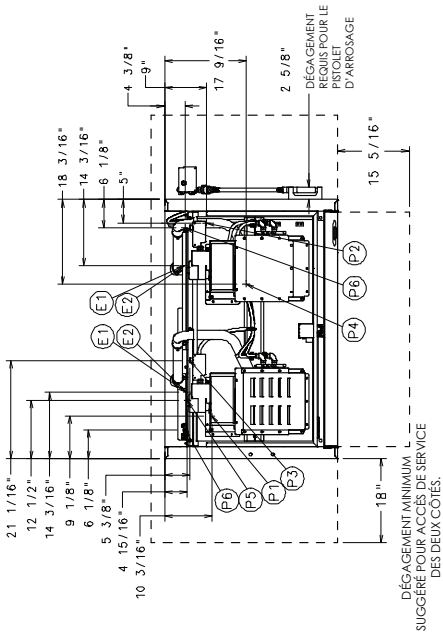

DÉSÀGEMENT MINIMUM L. SUGGÈRE POUR ACCÈS DE SERVICE DES DEUX CÔTÉS.

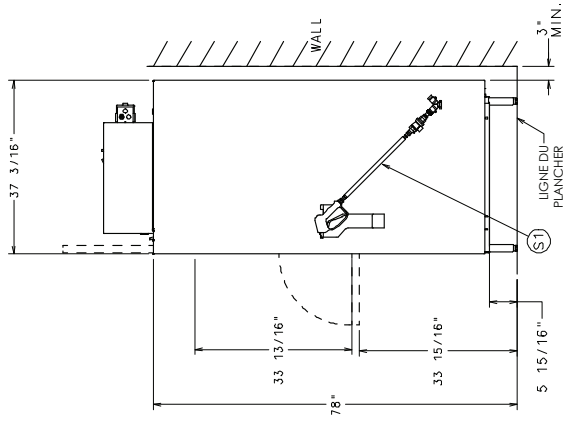
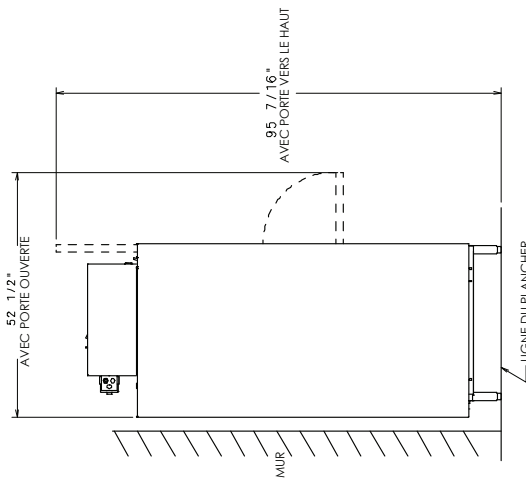

MODÈLE : PW20eR
ÉLECTRIQUE
00-950448
REV. B.

SPEC. ÉLEC.	TENSION NOMINALE EN AMPÈRES	INTENSITÉ ADMISSIBLE MINIMUM DU CIRCUIT D'ALIMENTATION	DISPOSITIF DE PROTECTION DE SURINTENSITÉ MAXIMUM
208/60/3	58.6	70	70
240/60/3	64.0	80	80
480/60/3	35.0	45	45

PW20eR

RACCORD(S) DE PLOMBERIE

⚠ AVERTISSEMENT Les raccords électriques et de mise à la terre doivent être conformes avec les portions applicables du code électrique national (NFPA No. 70, CSA 22.1 dernière édition) et/ou autres codes électriques locaux.

Exigences de la qualité d'eau

Une bonne qualité de l'eau peut améliorer la performance du lavage des couverts en réduisant les taches d'eau, l'efficacité de la main-d'oeuvre et la durée de vie de l'équipement. Les conditions de l'eau peuvent varier d'un endroit à l'autre. Le traitement de l'eau recommandé pour l'utilisation efficace et productive de cet équipement dépend aussi des conditions locales de l'eau. Demandez à votre spécialiste en eau municipal au sujet des conditions locales de l'eau avant l'installation.

La dureté de l'eau recommandé est de 3 grains par gallon (42.7mg/l) et moins. Une dureté supérieure à 3 grains par gallon demande un traitement de l'eau. Le traitement de l'eau réduit les coûts associés au nettoyage, le nombre de détartrage requis et la quantité de détergent nécessaire. La teneur en chlorure ne doit pas excéder 50 ppm.

AVIS Une teneur élevée en fer dans l'eau peut causer des taches et demander un filtre à fer. Une teneur élevée en chlorures dans l'eau pourrait causer des piqûres de corrosion et demander l'installation d'un système d'élimination de chlore. Contactez votre spécialiste en eau local pour des solutions de traitement de l'eau.

La présence de sédiments dans l'eau pourraient demander l'installation d'un filtre à particules. La présence de solides dissous pourrait rendre nécessaire l'installation d'un système de traitement comme un adoucesseur ou un système d'osmose inversée, etc. Contactez votre spécialiste de traitement de l'eau local pour des solutions de traitement de l'eau.

Si une inspection du lave-vaisselle ou du surchauffeur révèle une accumulation de calcaire après un certain temps d'opération, il est recommandé d'installer un système de traitement de l'eau. Si un adoucesseur est déjà installé, vérifiez que le niveau de sel est suffisant. Contactez le bureau de service à la clientèle Hobart pour des recommandations plus spécifiques.

Conduite d'alimentation

La conduite d'alimentation devrait être un boyeau mâle de ¾ po (non-incluse).

Le plombier installateur de cette machine doit s'assurer que les conduites d'eau sont COMPLÈTEMENT RINÇÉS AVANT de les raccorder au lave-batterie. Ce rinçage est nécessaire pour éliminer tous les corps étrangers, comme des copeaux de métal (provenant de la coupe ou du filetage des tuyaux), de la pâte à joint ; ou dans le cas des raccords de tuyauterie soudés, des particules de soudures ou des retailles suite à leur coupe. Si ces débris ne sont pas éliminés, ils peuvent se loger dans les composantes de tuyauterie du lave vaisselle et les rendre défectueuses. L'obstruction des vannes manuelles ou solénoïdes par des corps étrangers et tous les frais relatifs à cette obstruction ne relève PAS de la responsabilité du fabricant et tous les coûts associés à la réparation ne sont pas couverts par la garantie.

Exigences en approvisionnement en eau :

EXIGENCES EN APPROVISIONNEMENT EN EAU

Modèle	Approvisionnement	Température
PW10	Eau chaude	110°F (43°C) Minimum
PW10eR	Eau froide	55°F (13°C) Minimum, 80°F (27°C) Maximum
	Eau chaude	110°F (43°C) Minimum
PW20	Eau chaude	110°F (43°C) Minimum
PW20eR	Eau froide	55°F (13°C) Minimum, 80°F (27°C) Maximum
	Eau chaude	110°F (43°C) Minimum

Les modèles PW10eR et PW20eR demandent des raccords en eau chaude et froide.

AVIS Sur les installations PW10eR et PW20eR, l'eau froide entrante ne doit pas excéder 80°F (27°C) pour fonctionner correctement. Pour un résultat optimal, il pourrait être nécessaire d'utiliser un boyau de ½" pour l'eau froide et minimiser la distance entre le lave-batterie et son entrée dans le bâtiment. L'isolation de la tuyauterie peut aussi offrir de meilleurs résultats.

Si la température de l'eau froide s'élève au dessus de 80°F (27°C) de manière constante ou si une quantité excessive de vapeur d'eau s'échappe dans la pièce après que le cycle de condensation soit terminé, contactez le service à la clientèle de Hobart afin d'allonger le délai de condensation.

La pression d'eau du bâtiment doit être de 15-65 PSIG. Si la pression excède 65 PSIG, une vanne de régulation de pression doit être installée sur la conduite d'eau en direction de la machine (non incluse). Si la pression d'eau est inférieure à 15 psi, ceci pourrait causer un fonctionnement inadéquat. Tous les modèles PW sont dotés d'un système de rinçage à pompe ; donc, une jauge de pression d'eau n'est pas nécessaire et n'est pas incluse avec la machine.

AVIS Le régulateur de pression d'eau doit être doté d'une soupape de pression différentielle. Ne pas utiliser le bon régulateur de pression pourrait endommager l'unité.

Un robinet de sectionnement (non inclus) devrait être installé en amont du boyau de remplissage pour permettre l'entretien de la machine.

Il est recommandé d'installer un filtre de conduite d'eau (non inclus) sur la conduite d'alimentation entre le robinet de sectionnement et le point de raccord de la machine. Installez les raccords de plomberie avec une tuyauterie de cuivre au diamètre extérieur de ½" minimum (¾" recommandé), avec un raccord mâle de boyau d'arrosage de ¾" (non inclus). Voir les diagrammes d'installation aux pages 11-14.

Raccords de plomberie

AVERTISSEMENT Les raccords de plomberies doivent être conformes aux codes sanitaires, de sécurité et de plomberie.

Drain

Un tuyau de drain au diamètre intérieur de $\frac{7}{8}$ " et d'une longueur de 6' est inclus. Celui-ci devrait être bien raccordé dans un drain. Faire attention de ne pas couder le tuyau. Voir les diagrammes d'installation aux pages 11-14. Le pouvoir d'écoulement du drain doit être d'un minimum de 18 gallons par minutes (68 l/min) pour les modèles PW10/PW10eR et 26 gallons par minute (98 l/min) pour les modèles PW20/PW20eR.

Exigences de ventilation (PW10 / PW20)

Les hottes à auvent de type I ou II sont recommandés. Les hottes doivent être installés selon les instructions du fabricant. Un appoint d'air doit être fourni pour que le débit d'échappement d'air résulte à une pression négative dans la pièce où l'unité est située (plus d'échappement d'air que d'air à l'extérieur). Les hottes qui ne sont pas fabriqués en usine, testés selon la norme UL 710 et les fabrications hors-série doivent se conformer aux spécifications suivantes : Acier inoxydable d'une épaisseur de 0,037 po (0,94 mm) [calibre 20] ou feuilles de cuivre d'au moins 24 onces par pied carré (7 Kg/m²) ; la hotte devrait être fixée en place par des supports ininflammables et doit se conformer au CALCULS du DÉBIT D'ÉCHAPPEMENT à la page suivante.

AVIS Assurez-vous que l'installation se conforme aux codes du bâtiment locaux.

Calculs du débit d'échappement (FIG. 14)

Selon le code mécanique international de 2015.

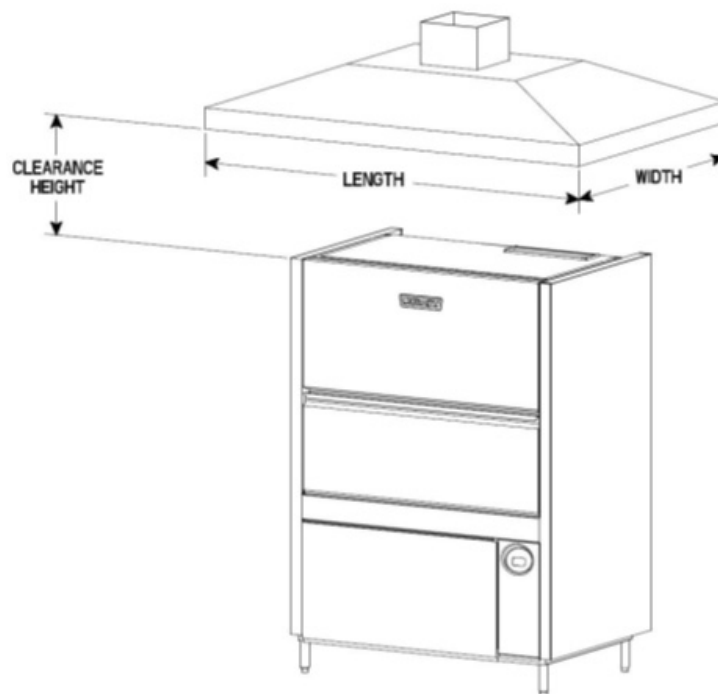

Taille et emplacement de la hotte à auvent

Le rebord inférieur à l'intérieur des hottes à auvent commerciales de type I et II doit surplomber ou s'étendre d'une distance horizontale d'au moins 6 po (162 mm) au delà des coins du sommet horizontal de l'appareil dans toutes les directions dégagées. La distance verticale entre le rebord inférieur à l'extérieur de la hotte et la surface de l'appareil ne doit pas excéder 4 pieds (1219 mm) ou être inférieur à 1 pied (305 mm).

Surplomb de l'ouverture avant d'un minimum de 18 po.

Le DÉBIT d'air requis pour une hotte à auvent est d'un minimum de 100 CFM par pied linéaire de longueur de la hotte.

Calculs du débit d'air d'échappement

Selon le code mécanique international de 2015.

Le débit d'air pour les hottes de type II aux fonctions de lave-vaisselle doit être de 100 cfm par pied linéaire de longueur de la hotte. La quantité nette d'échappement d'air doit être calculée en soustrayant le courant d'air envoyé directement dans une cavité de hotte du débit d'échappement total d'une hotte.

Les modèles PW10eR et PW20eR n'exigent pas une hotte de type II. Selon l'article 507.3 du IMC 2015, les hottes de type II ne sont pas requises lorsque les charges de chaleur et d'humidité sont incorporés dans la conception du système CVAC. Voir tableur A pour les valeurs de dissipation de chaleur ou d'accumulation de chaleur à la pièce.

Table A

DISSIPATION DE CHALEUR				
Modèle	Voltage		Chaleur latente (BTU/HR)	Chaleur sensible (BTU/HR)
PW10	208V		13,600	6,000
PW10	240V / 480V		16,800	7,300
PW10eR	208V		16,200	10,000
PW10eR	240V / 480V		20,100	12,300
PW20	208V		17,100	7,500
PW20	240V / 480V		20,400	8,900
PW20eR	208V		20,400	12,500
PW20eR	240V / 480V		24,300	14,800

Installations du distributeur de produit chimique

Cette machine doit être utilisée avec un doseur de produits chimiques, avec un témoin visuel de vérifier que les détergents sont injectés ou une alarme visuelle ou audible pour signaler un problème d'injection des détergents au système de lavage. Les doseurs de produits chimiques ne sont pas inclus. Pour les branchements électriques, veuillez vous référer à la section Raccords De L'Equipment, page 21.

Doseur de détergent (facultatif, non inclus)

Si installation d'un doseur de détergent (non-inclus), retirez le bouchon pour exposer le trou de 7/8" de diamètre à l'arrière de la machine.

Agent de rinçage (facultatif, non inclus)

Si installation d'un doseur d'agent de rinçage (non-inclus), retirez le(s) bouchon(s) fileté(s) de 1/8" NPT pour accéder au trou taraudé dans la jonction en T sur le côté droit de la machine (PW10/PW10eR) et à l'arrière de la machine (PW20/PW20eR). Les machines PW20/PR20eR sont dotés de deux jonctions en T de rinçage.

Doseur de détartrant (standard) pour les modèles Advansys seulement (PW10eR/PW20eR)

Un doseur de détartrant avec tubes et une conduite verticale est inclus, pour injecter une solution de détartrant automatiquement lorsque nécessaire.

Évent (PW10 / PW20)

Un évent (4-9/16 " x 17-3/8") est installé au sommet de l'appareil pour permettre l'expansion de l'air. Il ne doit pas être raccordé directement à une ventilation externe.

Commande du ventilateur d'évacuation (Standard); Ventilateur d'évacuation forcée (facultatif) PW10/PW20

Le circuit de commande du ventilateur d'évacuation permet d'activer un ventilateur d'évacuation (non-inclus). La hotte à auvent s'allume lorsque le PW10/20 est activé et s'éteint lorsque le PW10/20 s'éteint. Le ventilateur d'évacuation forcée évacue l'air humide une fois le cycle de rinçage terminé. Le ventilateur d'évacuation forcée peut être réglé à 40, 60 ou 80 secondes. L'ensemble du ventilateur d'évacuation forcée (installé sur place seulement) dépasse la machine verticalement de 12 1/4" au dessus de la sortie d'air (13 5/16" au dessus de la chambre de lavage) et se termine avec un raccord de conduit rond qui s'adapte à un conduit au diamètre extérieur de 10 1/4".

Installez l'ensemble du ventilateur d'évacuation forcée à l'aide d'un maximum de 60 pieds de conduit de 10" de diamètre ; ou, 50 pieds de longueur avec deux (2) coudes de 90°, ou l'équivalent. Les distances supérieures aux mesures maximales ci-dessus pourraient réduire l'efficacité du ventilateur.

RACCORD(S) ÉLECTRIQUE(S)

⚠ AVERTISSEMENT Les raccords électriques et de mise à la terre doivent être conformes avec toutes les sections applicables du code électrique national (NFPA No. 70, dernière édition) et/ou tout autre codes électrique locaux.



⚠ AVERTISSEMENT Débranchez l'alimentation électrique à la machine et suivez les étapes d'étiquetage / verrouillage. Il pourrait avoir plusieurs circuits. Assurez-vous que tous les circuits sont débranchés.

Raccordez le circuit d'arrivée au panneau de commande selon le diagramme situé à l'arrière du panneau de garniture avant.

INFORMATIONS ÉLECTRIQUES		
PW10 / PW10eR (Raccord à point unique)		
Volts/Hz/ph	Intensité nominale en ampères	Taille du circuit* en ampères
208/240/60/3	47,6 / 53,0	60 / 70
480/60/3	28,6	35
PW20 / PW20eR (Raccord à point unique)		
Volts/Hz/ph	Intensité nominale en ampères	Taille du circuit* en ampères
208/240/60/3	58,6 / 64,0	70 / 80
480/60/3	35,0	45

* Taille du circuit minimum / Dispositif de protection maximum (Ampères) compilés selon le code de électrique national (NFPA 70), dernière édition.

** Pour le raccord d'arrivée, utilisez des câbles spécifiés pour au moins 90°F (32,2°C) ou l'équivalent.

Révolution du(es) moteur(s) de la pompe

Avant d'utiliser la machine, vérifiez que le du moteur de la pompe tourne dans la bonne direction.

PW10 / PW10eR

À partir de l'avant de la machine, le moteur devrait tourner en direction des aiguilles d'une montre. En regardant de l'arrière de la machine, le moteur devrait tourner dans le sens contraire des aiguilles d'une montre. Il est plus facile de le vérifier à partir de l'arrière à l'aide d'une torche et d'un miroir pour observer le ventilateur du moteur à l'arrière. Soyez avisé que le miroir renverse la direction perçue.



PW10 (vu de l'arrière)

Fig. 16

PW20 / PW20eR

Moteur de la pompe 1 – En observant du côté droit de la machine, la rotation devrait être dans le sens inverse des aiguilles d'une montre. Il est plus facile d'inspecter à partir du côté droit à l'aide d'une torche pour inspecter le ventilateur à l'arrière du moteur.

Moteur de la pompe 2 – En observant à partir du côté gauche de la machine, vérifiez que le moteur tourne dans le sens contraire des aiguilles d'une montre. Il est plus facile d'inspecter à partir du côté gauche de la machine à l'aide d'une torche pour inspecter le ventilateur à l'arrière du moteur.

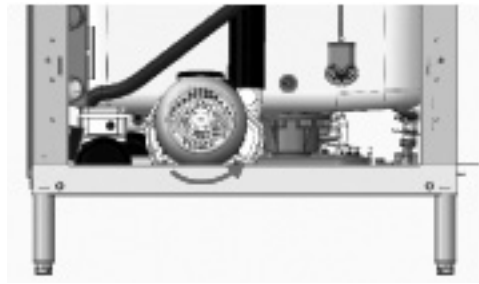

PW20 (vu du côté droit)

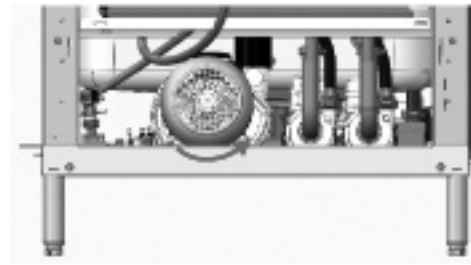

PW20 (vu du côté gauche)

Fig. 17

Si le(s) moteur(s) de la pompe tournent dans la mauvaise direction, veuillez suivre cette procédure.



AVERTISSEMENT Débranchez l'alimentation électrique à la machine et suivez les étapes d'étiquetage / verrouillage. Il pourrait y avoir plusieurs circuits. Assurez-vous que tous les circuits sont débranchés.

Inversez deux des trois câbles entrants (ne pas inverser la mise à la terre). Vérifiez la rotation du moteur de la pompe de nouveau.

RACCORDS DE L'ÉQUIPEMENT



AVERTISSEMENT Les raccords électriques et de mise à la terre doivent être conformes aux sections applicables du code électrique national (NFPA No. 70, dernière édition) et/ou autres codes électriques locaux.

AVERTISSEMENT Débranchez l'alimentation électrique à la machine et suivez les étapes d'étiquetage / verrouillage. Il pourrait y avoir plusieurs circuits. Assurez-vous que tous les circuits sont débranchés.

Commande du ventilateur d'échappement

Le circuit de commande du ventilateur d'échappement est intégré sur les modèles PW10 et PW20. Cette fonction n'est pas disponible sur les modèles PW10eR et PW20eR. Le relais de commande du ventilateur d'échappement n'est composé que de contacts d'interrupteur et n'alimente pas le moteur du ventilateur d'échappement. La puissance nominale d'un relais de ventilateur d'échappement raccordé aux bornes VFC1 et VFC2 est de 1,5 ampères à la tension d'alimentation. Lorsque le lave-batterie est connecté au ventilateur d'échappement, il l'active lorsque le lave-batterie est en route, et l'éteint lorsque le lave-batterie s'éteint.

Doseur de détergent

Le calibre maximum d'un doseur de détergent raccordé à DPS1 et DPS2 est de 1,5 ampères à la tension d'alimentation. Veuillez vous référer aux instructions d'installation du doseur de produits chimiques, page 18.

Doseur d'agent de rinçage

Le calibre maximum pour un doseur d'agent de rinçage raccordé à RPS1 et RPS2 est de 1,5 ampères à la tension d'alimentation. Veuillez vous référer aux instructions d'installation du doseur de produits chimiques, page 18.

UTILISATION

COMMANDES



Fig. 18

Faire fonctionner le lave-vaisselle PW

ACTION	L'AFFICHAGE INDIQUE	REMARQUES
Appuyez sur la touche ON	Numéro du modèle	Le lave-vaisselle effectue un diagnostic automatique de ses fonctions pendant 5 secondes.
	REPLISSAGE et l'icône de remplissage s'allume ; la température du bassin s'affiche lorsque le machine se remplit. RÉCHAUFFEMENT et l'icône de chauffage s'allume lorsque le surchauffeur est en train de réchauffer. Le cycle de préchauffage pourrait prendre jusqu'à 25 minutes.	Le lave-vaisselle se remplit d'eau. Si la porte est ouverte lors du cycle de remplissage, le remplissage s'arrêtera. Lorsque la porte est fermée, le processus continue.
	Lors du remplissage, la température du bassin est affichée.	Une fois le bassin rempli, la machine entre en état de veille. La température est maintenue dans le bassin et le surchauffeur.
Ouvrez la porte ; faites sortir le panier en le glissant pour charger la vaisselle. Lorsque le terminé, faites glisser le panier dans le lave-vaisselle. Fermez la porte.	PRÊT s'allume et la température du bassin est affichée.	Les contacts du détergent seront activés lors du cycle de lavage. Les contacts de rinçage seront activés lors du cycle de rinçage pour le distributeur externe.
Appuyez sur LAVAGE (flèche verte).	LAVAGE et l'icône de lavage s'allume ; la température du bassin s'affiche lors du cycle de lavage. RINÇAGE et l'icône de rinçage s'allume ; la température de rinçage s'affiche lors du cycle de rinçage. CONDENSATION et l'icône de condensation s'allume (modèles Advansys seulement). ÉVACUATION (modèles de base doté d'une commande de ventilateur d'échappement seulement).	La machine lance le cycle de lavage et de rinçage. Si la porte est ouverte lors du cycle de remplissage, le remplissage s'arrêtera. Lorsque la porte est fermée, le processus continue. Appuyer sur la touche POWER en cours du cycle purgera et éteindra la machine.

ACTION	L’AFFICHAGE INDIQUE	REMARQUES
Lorsque le cycle est terminé, rechargez la machine pour son prochain cycle de lavage/rinçage ; ou, si elle n'est pas utilisée, la machine restera en mode veille.	PRÊT s'allume et la température du bassin s'affiche.	La machine se purgera et s'éteindra lorsque le délai de quatre heures d'inactivité est atteint.
À la fin de la journée, appuyez sur la touche POWER.	PURGAGE et ARRÊT EN COURS s'affichent ; la machine s'éteint.	Lorsque la touche POWER est appuyée, la machine se purge et s'éteint.

SÉLECTIONNEZ LE CYCLE DE LAVAGE et appuyez sur la touche START

CYCLE	DESCRIPTION
2	Cycle de lavage de 2 minutes, suivi d'un rinçage d'eau fraîche de 10 ou 12 secondes. (Les modèles Advansys ont un cycle de condensation de 99-190 secondes).
4	Cycle de lavage de 4 minutes, suivi d'un rinçage d'eau fraîche de 10 ou 12 secondes. (Les modèles Advansys ont un cycle de condensation de 99-190 secondes).
6	Cycle de lavage de 6 minutes, suivi d'un rinçage d'eau fraîche de 10 ou 12 secondes. (Les modèles Advansys ont un cycle de condensation de 99-190 secondes).
Tous les cycles de rinçage sont suivis d'une pause de 5 secondes.	

La température minimum de lavage est de 150°F (65.5°C) La température de rinçage minimum est de 180°F (180°C).

PROGRAMMATION

Programmation du mode de gestion

Le microprocesseur du lave-batterie de série PW permet de personnaliser des options au fonctionnement de la machine. Pour activer ou changer ces fonctions, vous devez accéder au mode d'édition de programmation.

Le mode de programmation de gestion requiert le CODE DE GESTION pour accéder aux options du MENU DES PARAMÈTRES. Le code de gestion est 1001.

MODIFIER LES PARAMÈTRES ENTREZ LE CODE DE SÉCURITÉ : 1001

→ MENU DE GESTION → → ENTREZ LE CODE DE SÉCURITÉ → (pour 1) →
 (pour 0) → (pour 0) → (pour 1) Modifier les paramètres

LA MODIFICATION DES PARAMÈTRES EST REQUISE POUR CHANGER TOUS LES CODES CI-DESSOUS

DÉTARTRAGE active ou désactive l'alerte de rappel de détartrage.

→ jusqu'à DÉTARTRAGE → → pour activer ou désactiver →
OU → jusqu'à QUITTER LE MENU → → jusqu'à QUITTER →

ALARME DE FAIBLE TEMPÉRATURE active ou désactive l'alerte indiquant que la température finale de rinçage est en dessous du minimum requis pendant une période de temps.

→ jusqu'à ALARME DE FAIBLE TEMP → → pour activer ou désactiver →
OU → jusqu'à QUITTER LE MENU → → jusqu'à QUITTER →

ALERTE AUDIBLE DE FIN DE CYCLE active ou désactive la création d'une alerte audible à la fin de chaque cycle de lavage.

→ jusqu'à ALERTE DE FIN DE CYCLE → → pour activer ou désactiver →
OU → jusqu'à QUITTER LE MENU → → jusqu'à QUITTER →

UNITÉS DE TEMPÉRATURE donne le choix entre Fahrenheit ou Celsius.

→ jusqu'à UNITÉS DE TEMPÉRATURE → → pour choisir entre Fahrenheit ou Celsius
→ **OU** → jusqu'à QUITTER LE MENU → → jusqu'à QUITTER →

INDICATEUR D'EAU SALE désactive ou donne le choix du nombre de cycles avant l'alerte d'eau sale et les cycles de rafraîchissement.

→ jusqu'à INDICATEUR D'EAU SALE → → vers Désactiver, 20 cycles, 40 cycles,
ou 60 cycles → **OU** → QUITTER LE MENU → → QUITTER →

MODE D'ÉCONOMIE D'ÉNERGIE désactive ou donne le choix du nombre d'heure avant d'entrer en mode d'économie d'énergie.

→ jusqu'à MODE D'ÉCONOMIE D'ÉNERGIE → → vers Désactiver, 1 Heure, 2 Heures ou
trois heures. → **OR** → QUITTER LE MENU → → QUITTER →

LANGUE permet de choisir l'Anglais, le Français ou l'Espagnol.



OU → jusqu'à QUITTER LE MENU → → jusqu'à QUITTER →

PROGRAMME DE LAVAGE permet de personnaliser le temps de lavage total.

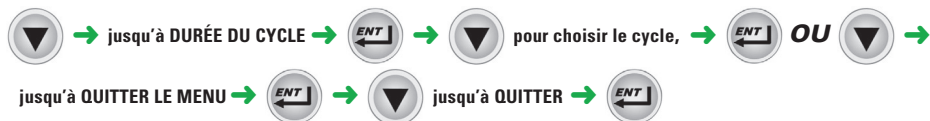

QUITTER LE MENU VERS LE MENU DE GESTION PRINCIPAL



LANCER LE CYCLE DE DÉTARTRAGE permet de lancer un cycle de détartrage à partir du menu à n'importe quel moment. Remarque : cette opération dure jusqu'à 1 heure et 45 minutes selon les conditions. La machine s'éteindra automatiquement à la fin de chaque cycle de détartrage.



Instructions de programmation

Toutes les personnalisations sont effectuées à partir du menu à l'écran à l'aide des toutes fléchées vers le HAUT, MENU/BAS et de la touche ENT situées sur le clavier en bas à droite de la machine (Fig. 4).

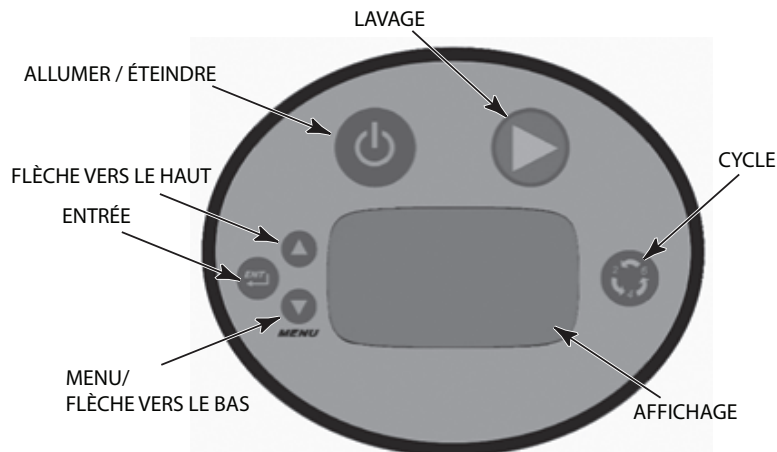

Fig. 19

Invites de commande du menu

Les indices de commandes suivantes sont utilisées dans le menu :

- La touche fléchée HAUT et MENU/BAS sur utilisés pour changer les valeurs des paramètres et naviguer au travers du menu.
- La touche ENT est utilisée pour accepter une valeur, effectuer une action spécifique ou accéder à un sous-menu.

Sur les modèles PW10eR et PW20eR Advansys, la porte se verrouille et doit rester fermée jusqu'à ce que le cycle de condensation se termine. Le cycle est terminé lorsque l'icône disparaît, que le témoin de condensation s'éteint et la porte se déverrouille. Ouvrez la porte et faites glisser le panier vers l'extérieur pour retirer la vaisselle propre. Chargez la vaisselle sale dans le panier et poussez-le dans la machine. Fermez la porte.

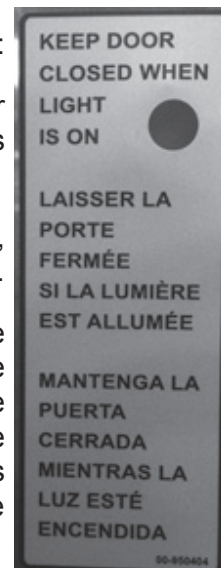

**Durée de condensation recommandée
(Selon la température entrante de l'eau)**

Temp entrante de l'eau °F (°C)	PW10eR			PW20eR		
	Temps Rinçage (Sec.)	Temps Condens. (Sec.)	Nombre de paniers par heure (cycle de 2 min.)	Temps Rinçage (Sec.)	Temps Condens. (Sec.)	Nombre de paniers par heure (cycle de 2 min.)
60 (16) – 64 (18)	10	99	13	12	98	13
64 (18) – 72 (22)	12	119	12	14	114	12
72 (22) – 80 (27)	14	139	11	16	131	11
80+ (27+)	16	158	10	18	147	10

Pour les modèles Advansys seulement – Si des quantités excessives de vapeur s'échappent de la machine après que le témoin du cycle de condensation s'est éteint et que la porte est ouverte, la température de l'eau froide entrante pourrait être trop chaude.

Contactez le service à la clientèle de Hobart pour ajuster les délais de rinçage et de condensation selon le tableur d'ajustement ci-haut. Prolonger le cycle augmente la consommation d'eau et diminue le nombre de paniers lavés par heure, mais devrait réduire la l'infiltration de vapeur dans la pièce.

Mode d'emploi général

Gardez le lave-batterie propre pour obtenir les meilleurs résultats de son utilisation. Empêchez tout corps étrangers de pénétrer dans l'unité, en particulier les contaminants métalliques.

Ne pas laver des couverts en aluminium dans ce lave-vaisselle. Les détergents caustiques et les températures élevées de l'eau forment de l'oxydation sur l'aluminium (noir). Les couverts de cuivre pourrait demander d'être polis après avoir été exposé au lavage après une certaine période de temps. Les couverts d'acier inoxydable devraient pouvoir être lavés rapidement et facilement si les particules alimentaires ne sont pas incrustés.

Il pourrait être nécessaire de gratter ou prélever certaines substances qui pourraient ne pas être éliminés par le lave-batterie, même après un cycle de 6 minutes. Pour les taches tenaces, un grattoir en plastique, un tampon à récurer de plastique, une brosse à récurer de nylon ou une éponge avec une surface abrasive (Scotch Brite) peuvent être utilisés avant le cycle de lavage dans le lave-vaisselle. N'utilisez que les produits formulés pour l'acier inoxydable. Ne pas utiliser d'agent de détartrage sur les surfaces l'extérieures de la machine. Rinçez les articles abondamment après les avoir frottés pour éliminer tous débris métalliques.

NETTOYAGE



⚠ AVERTISSEMENT Débranchez l'alimentation électrique à la machine et suivez les étapes d'étiquetage / verrouillage. Il pourrait y avoir plusieurs circuits. Assurez-vous que tous les circuits sont débranchés.

Le lave-vaisselle doit être complètement nettoyé à la fin de chaque quart de travail. N'utilisez que des produits formulés pour l'acier inoxydable. Ne jamais utiliser de laine d'acier pour nettoyer les surfaces de la machine.

1. Arrosez l'intérieur de la machine avec le pistolet d'arrosage (Fig. 20).



Fig. 20

2. Appuyez sur la touche POWER. La machine se purgera. (Fig. 7).

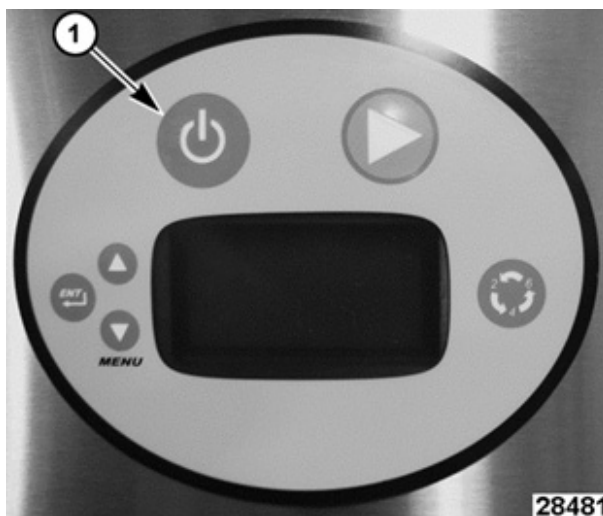

Fig. 21

REMARQUE : Éteindre la machine déclenche un purgavage automatique complet, ce qui prend 3 minutes pour le PW10 et environs 3½ pour le PW20.

3. Retirez le plateau et les paniers.

4. Les gicleurs de lavage et de rinçage sont facilement détachables afin de les laver. Assurez-vous que les gicleurs de lavage et de rinçage pivotent librement et ne sont pas obstrués. En cas d'obstruction, retirez les gicleurs de lavage et de rinçage. Nettoyez les gicleurs de lavage et de rinçage sous l'eau courante dans un évier.
 - a. Pour retirer les gicleurs de lavage et de rinçage supérieurs (Fig. 22):
 - i. Dévissez le gicleur de lavage en desserrant l'anneau à onglet au dessus du gicleur de rinçage.
 - ii. Retirez les gicleurs de rinçage et de lavage en même temps, en faisant attention de ne pas les échapper.
 - iii. Renversez le processus pour les remplacer. Faites pivoter les gicleurs pour s'assurer qu'ils pivotent librement.
 - b. Pour retirer les gicleurs de rinçage et de lavage inférieurs (Fig.23).
 - i. Dévissez le gicleur de lavage en desserrant l'anneau à onglet en dessous du gicleur de rinçage.
 - ii. Retirez les gicleurs de rinçage et de lavage en même temps, en faisant attention de ne pas les échapper.
 - iii. Renversez le processus pour les remplacer. Faites pivoter les gicleurs pour s'assurer qu'ils pivotent librement.



Fig. 22



Fig. 23

5. Retirez les plateaux et paniers filtres (Fig. 5), et videz-les dans un broyeur à déchets ou une poubelle. Lavez et rincez soigneusement le plateau et le panier filtre. Ne pas cogner les plateaux ou paniers filtre pour les déloger des particules alimentaires.

6. Arrosez le bassin (Fig. 24).



Fig. 24

7. Rallumez la machine pendant deux minutes pour la remplir.
8. Réteignez la machine pour purger le bassin.
9. À l'aide d'un linge humide, essuyez l'intérieur et l'extérieur de la machine. NE PAS utiliser de laine d'acier. Retirez tout débris alimentaire restant à l'aide d'un produit nettoyant doux formulé pour l'acier inoxydable et un linge ou une brosse douce.
10. Réinstallez avec soin les plateaux et les paniers de filtrage.
11. Utilisez un linge doux et humide ou une éponge et un produit nettoyant doux pour nettoyer le clavier et le panneau d'affichage. NE PAS utiliser de produits nettoyants forts ou abrasifs ou de tampon à récurer.
12. Laissez la porte ouverte pour permettre l'intérieur de s'assécher.

AVIS Ne pas utiliser le pistolet d'arrosage pour arroser l'extérieur de la machine.

Pour les modèles PW10eR et PW20eR

En plus du nettoyage habituel, les déflecteurs situés dans la chambre supérieure de la machine pourraient avoir besoin d'un nettoyage quotidien. Prendre note que le modèle PW20eR est doté de deux ensembles de déflecteurs.



AVERTISSEMENT Débranchez l'alimentation électrique à la machine et suivez les étapes d'étiquetage / verrouillage. Il pourrait y avoir plusieurs circuits. Assurez-vous que tous les circuits sont débranchés.

1. Desserrez et retirez le boulon du(es) déflecteur(s) avant(s) et retirez le(s) déflecteur(s) en faisant glisser l'onglet hors de sa pièce de retenue.

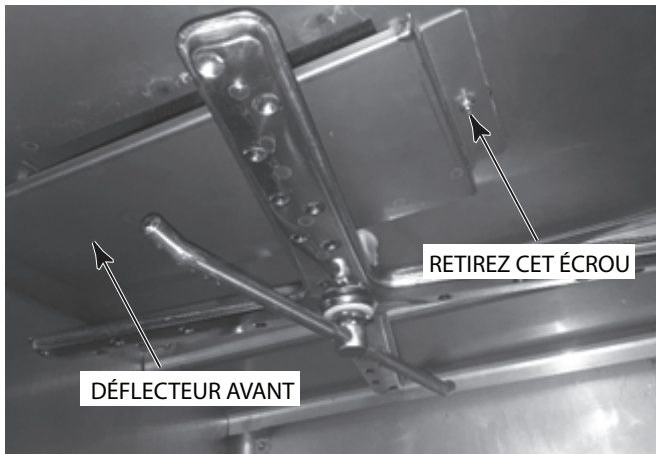

Fig. 25

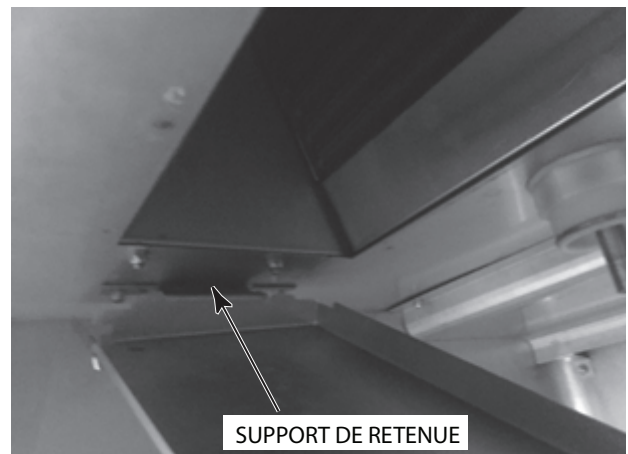

Fig. 26

2. Des débris pourraient s'accumuler au dessus des surfaces des déflecteurs et devraient être lavés dans un évier avec un détergent doux et rincés.
3. Remplacez toutes les pièces que vous avez retirés.
4. Laissez la porte ouverte pour permettre l'intérieur de s'assécher.

QUOI FAIRE ET NE PAS FAIRE AVEC VOTRE NOUVEAU LAVE-VAISSELLE HOBART

S'ASSURER que la dureté de l'eau se trouve en dessous de 3 grains ou moins par gallon (42,7 mg/l). La somme des matières totales dissoutes doit être de 50 ppm et plus. Les chlorures ne doivent pas excéder 50 ppm.

S'ASSURER de racler la vaisselle entièrement avant le lavage.

S'ASSURER de n'utiliser que des détergents recommandés par votre spécialiste en produits chimiques.

S'ASSURER, à la fin de la journée, d'entreprendre un cycle de lavage manuel entier ; lavez, rincez et séchez la machine au complet (laissez les portes ouvertes).

S'ASSURER de respecter l'horaire de détartrage de la machine.

S'ASSURER de n'utiliser que des produits formulés pour l'acier inoxydable.

NE PAS utiliser de détergents formulés pour les lave-vaisselles résidentiels.

NE PAS permettre l'accumulation de débris alimentaires au fond du bassin.

NE PAS excéder les concentrations de détergent, agent de rinçage ou de détartrage recommandés par le fabricant de produits chimiques.

NE PAS utiliser de laine d'acier pour nettoyer la vaisselle ou les surfaces du lave-vaisselle.

NE PAS permettre à des corps étrangers de s'infiltrer dans l'unité, particulièrement des contaminants métalliques.

REMARQUE : Le non-respect de ses consignes d'utilisation, de soin et d'entretien pourrait annuler la garantie de votre lave-vaisselle Hobart.

ENTRETIEN

MOTEUR

Le roulement du moteur est étanche et ne demande aucune lubrification.

GICLEURS DE LAVAGE ET DE RINÇAGE

Tous les gicleurs de lavage et de rinçage devraient pouvoir pivoter librement et devraient continuer de tourner pendant quelques secondes après être poussés. Pour vérifier, DÉBRANCHEZ L'ALIMENTATION ÉLECTRIQUE, faites pivoter les gicleurs et délogez toute obstruction qui pourrait empêcher leur fonctionnement. Veuillez vous référer à la section NETTOYER LE LAVE-VAISSELLE aux pages 27-31.

Si les plateaux et paniers de filtrage ne sont pas correctement remis en place, des obstructions (comme des particules alimentaires ou des cure-dents) pourraient bloquer les buses des gicleurs.

DÉTARTRAGE

⚠ AVERTISSEMENT La solution de détartrage ne doit pas entrer en contact avec les agents de javellisation ou les solutions de rinçage contenant de l'eau de javel. Leur mélange pourrait causer la formation de gaz toxiques. Cette procédure entière doit être suivie étape par étape pour obtenir un résultat sécuritaire et satisfaisant.

Le lave-vaisselle devrait être détartré régulièrement, lorsque nécessaire. La fréquence de détartrage dépend de la quantité de sels minéraux présente dans l'eau. Le détartrage devrait être entrepris lorsqu'on peut observer des dépôts de calcaire (une substance blanche et crayeuse) sur les murs intérieurs, sur les gicleurs de lavage et de rinçage et sur l'élément du bassin. Inspectez l'intérieur de la machine pour toute trace de calcaire. Le cas échéant, une solution de détartrage (telle que Lime-A-Way® ou LSR®) devrait être utilisée pour obtenir les meilleurs résultats.

Tous les lave-vaisselles sont équipés d'un avertisseur de cycle détartrage automatique. Il est recommandé de le faire lorsque le témoin DELIME RECOMMENDED (Détartrage recommandé) s'allume. Les modèles PW10eR et PW20eR sont dotés d'une pompe à détartrage interne qui injecte automatiquement la quantité exacte de détartrant requise dans l'unité. Tous les modèles PW10eR/PR20eR sont équipés d'un système de détartrage automatique. À l'installation, un technicien qualifié de Hobart ou votre fournisseur de produits chimique doit ajuster le réglage des cycles de détartrage selon la dureté de l'eau.

Retirez le bouchon de la bouteille d'agent de détartrage et insérez le tube noir de remplissage dans le contenant. Assurez-vous de pousser le boyau d'alimentation tout au fond du contenant. Vérifiez qu'il n'y a pas d'obstructions ou de plis dans le tube d'alimentation.

Après l'expiration du nombre de cycles préprogrammés, le poste de commande indiquera l'invite de détartrage en affichant DÉTARTRAGE RECOMMANDÉ et vous invitera à lancer le cycle de détartrage. Vous devez choisir Oui ou Non pour procéder au cycle de détartrage ou pour continuer l'utilisation de la machine. Si la touche Non est sélectionnée, la machine avisera l'utilisateur à chaque démarrage et mise hors tension jusqu'à ce que le cycle de détartrage soit complété. Pour lancer le cycle de détartrage.

1. Appuyez sur la touche MENU/DOWN jusqu'à ce que le symbole « > » apparait à la gauche de OUI et appuyez sur la touche ENT.
2. Retirez le plateau de la machine.
3. Retirez les filtres de la machine et nettoyez-les. Remplacez les filtres, le plateau et fermez la porte.
4. Pour les machines PW10er/PW20eR machines, assurez-vous que le récipient d'agent de détartrant n'est pas vide. Assurez-vous de pousser le boyau d'alimentation complètement au fond du récipient et qu'il n'y a pas d'obstruction ou de coude dans le boyau d'alimentation.
5. Appuyez sur la touche ENT pour accéder au mode de détartrage. La machine se purgera et se remplira de nouveau avec de l'eau fraîche.
6. Sur les machines PW10/PW20, après l'injection de l'agent de détartrage, fermez la porte. Appuyez sur la touche ENT pour continuer le cycle. La machine démarrera un cycle de lavage pendant 25 minutes, et plusieurs cycles de rinçage et de purge. La durée du cycle de détartrage est d'environ 1 heure et 40 minutes.
7. Une fois le cycle de détartrage terminé, la machine s'éteint.
8. Inspectez l'intérieur de la machine pour tout dépôt de calcaire. Au besoin, un autre cycle de détartrage pourrait être initié à partir du mode de programmation de gestion.

AVIS Évitez de permettre à l'agent de détartrage de rester dans la machine plus longtemps que recommandé par le fabricant du produit. Une fois le détartrage terminé, lancez deux cycles de 6 minutes sans vaisselle pour rincer et purger l'intérieur de la machine.

DÉPANNAGE

SYMPTÔME	CAUSE POSSIBLE
<p>Taches sur les couverts, les couverts ne sont pas propres</p>	<p>Panier surchargé. Niveau de l'eau faible. Conditions de l'eau :</p> <ul style="list-style-type: none"> — Température de l'eau incorrecte lors du rinçage. Veuillez vous référer la section CONDUITE D'ALIMENTATION à la page 15. — Une dureté de l'eau excessive pourrait indiquer le besoin d'un adoucesseur d'eau. — Type de détergent ou concentration incorrecte pour les conditions de l'eau. — Agent de rinçage incorrect pour les conditions de l'eau. Rinçage inadéquat. — Filtre de conduite obstrué réduisant le débit de l'eau. Coupez l'alimentation d'eau. Retirez le boyau de remplissage et vérifiez le filtre. Sortez et nettoyez le tamis. Réassemblez. — Dépôts de sels minéraux excessif dans le système de lavage et de rinçage. Un détartrage pourrait être requis. <p>Vérifiez le niveau de l'eau dans le bassin. La machine ne peut faire un lavage efficace si le niveau d'eau est trop faible pour permettre à la pompe de maintenir une pression adéquate.</p> <p>Perte de pression en raison d'une obstruction de la pompe.</p> <ul style="list-style-type: none"> — DÉBRANCHEZ L'ALIMENTATION ÉLECTRIQUE. Purgez le bassin et vérifiez si les filtres, le panier et l'entrée de la pompe sont obstrués. <p>Distribution insuffisante de détergeant.</p> <ul style="list-style-type: none"> — Vérifiez le récipient ou le système de distribution du détergeant. <p>Dépôts excessif de sels minéraux tout au long du système de lavage et de rinçage.</p> <ul style="list-style-type: none"> — Un détartrage pourrait être requis. — Une dureté de l'eau excessive pourrait indiquer le besoin d'un adoucesseur d'eau. <p>Le lave-batterie n'a pas été lavé correctement. Veuillez vous référer à la section NETTOYER LE LAVE-BATTERIE aux pages 27-31.</p> <p>Buses des gicleurs de lavage obstrués par des débris. Veuillez vous référer à la section GICLEURS DE LAVAGE ET DE RINÇAGE à la page 32.</p>
<p>La machine ne fonctionne pas.</p>	<p>Fusible ou disjoncteur sauté. Vérifiez le niveau de l'eau dans le bassin.</p>
<p>Vannes qui fuient</p>	<p>Électrovannes.</p> <ul style="list-style-type: none"> — Contactez le service à la clientèle. — Vérifiez la vanne du pistolet d'arrosage. — Une obstruction empêche la vanne de fonctionner. Particulièrement suite à son installation, quand du mastic à joint ou des copeaux de métal pourraient se loger dans le siège de la vanne.
<p>Aucune chaleur dans le réservoir de lavage</p>	<p>Le détecteur de niveau d'eau désactive l'élément lorsque le niveau de l'eau est insuffisant.</p> <ul style="list-style-type: none"> — Vérifiez le niveau de l'eau. <ul style="list-style-type: none"> • Fusible ou disjoncteur sautés. • Défaillance de l'élément. • Disjonction du détecteur de température excessive — Contactez le service à la clientèle.

SYMPTÔME	CAUSE POSSIBLE
Aucun remplissage ou remplissage lent	Conduite de conduite obstruée causant réduisant le débit de l'eau. — Coupez l'alimentation en eau. Déconnectez le boyau de remplissage et retirez le filtre. Nettoyez le tamis. Réassemblez.

SERVICE

Contactez votre bureau de service à la clientèle de Hobart pour toute réparation ou ajustement requis sur cet équipement. Des contrats de service à long terme sont disponibles pour ce produit et autres produits Hobart.

ÍNDICE

INDICACIONES GENERALES	4
INSTALACIÓN	4
DESEMBALAJE	5
Desembalaje desde el palet	6
Retiro de sección ER, si es necesario	6
CÓDIGOS DE INSTALACIÓN	10
UBICACIÓN	10
CONEXIÓN DE LAS CAÑERÍAS	15
Requisitos para el agua	15
Conexión para el suministro de agua	15
Conexión de las cañerías	17
Desagüe	17
Requisitos de ventilación (PW10 y PW20)	17
Tasa de estimaciones para el flujo de escape	17
Dimensiones de la bóveda y ubicación	18
Tasa de estimaciones para el flujo de escape	18
Instalación del dispensador de productos químicos	18
Dispensador de detergente (optativo; no incluido en el equipo)	19
Dispensador de agente de enjuague (optativo; no incluido en el equipo)	19
Dispensador de producto antisarro (estándar) solo en modelos Advansys (PW10ER y PW20ER)	19
Salida de ventilación (PW10 y PW20)	19
Control del extractor de aire (estándar); extractor de aire eléctrico (optativo) PW10 y PW20	19
CONEXIÓN ELÉCTRICA	19
Rotación del motor de la bomba	20
CONEXIONES DEL EQUIPO	21
Control del extractor de aire	21
Dispensador de detergente	21
Dispensador de agente de enjuague	21
FUNCIONAMIENTO	22
CONTROLES	22
Funcionamiento del lavavajillas PW	22
PROGRAMACIÓN	23
Programación del modo Manager	23
Instrucciones de programación	26
Avisos en pantalla del menú	26
Instrucciones generales de funcionamiento	27
LIMPIEZA	27
Para modelos PW10ER y PW20ER	30
MANTENCIÓN	32
BRAZOS DE LAVADO Y DE ENJUAGUE	32
ELIMINACIÓN DE SARRO	32
SOLUCIÓN DE PROBLEMAS	34

Instalación, funcionamiento y cuidado del Lavavajillas modelo PW10 y PW20

GUARDE ESTAS INSTRUCCIONES

INDICACIONES GENERALES

Los lavavajillas PW10 y PW20 son la respuesta a los problemas de lavado de grandes volúmenes de utensilios empleados en una cocina, en una panadería o en un supermercado. Estos lavavajillas ocupan un espacio mínimo de suelo: menos de 48" x 43" (122 x 109 cm) con la puerta abierta y no necesitan mesas separadas para la vajilla. La parte superior de la puerta se eleva mientras la parte inferior se desplaza para proporcionar una plataforma de desagüe. La canastilla se puede extraer para cargar y descargar fácilmente.

El teclado numérico le permite seleccionar un ciclo de 2, 4 o 6 minutos. A cada ciclo de lavado le sigue una pausa y luego un enjuague de 10 segundos en los modelos PW10 y PW10ER y PW20 o de 12 segundos en los PW20ER. Los modelos Advansys incluyen un tiempo de condensación de 1½ a 2½ minutos después del ciclo de enjuague. Los brazos de lavado superior e inferior realizan una limpieza a fondo. Los brazos de enjuague superior e inferior realizan un enjuague de desinfección al finalizar cada ciclo.

Los modelos PW10 y PW20 solo están disponibles con calentador eléctrico del tanque y el propulsor eléctrico es estándar. En uno de sus costados se encuentra una manguera con boquilla rociadora.

Las características del lavavajillas son: sistema de colador inclinado, desagüe bombeado, llenado automático y canastilla con fijaciones para bandejas. La canastilla plana puede alojar un bol mezclador Hobart de 140 cuartos de galón (132 litros).

INSTALACIÓN

DESEMBALAJE

Una vez desembalado el modelo PW10 o el PW20, revise si tiene algún daño producido durante el transporte. Si detecta algún daño en el lavavajillas, guarde el material de embalaje y comuníquese con el transportista dentro de los 5 días hábiles siguientes al despacho.

Antes de instalar, pruebe el suministro eléctrico para asegurarse de que cumple las especificaciones indicadas en la placa de datos que se ubica en el borde inferior derecho de la puerta superior.

Desembalaje desde el palet

Desembale cuidadosamente el lavavajillas desde el palet.

1. Retire los soportes de embalaje tanto del lavavajillas como del palet.

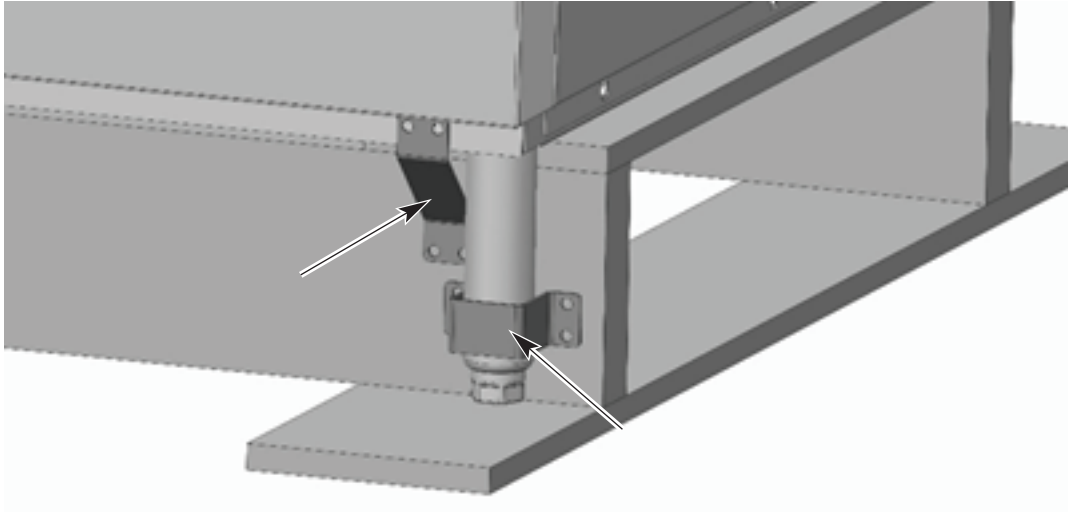

Fig. 1

2. Retire los paneles inferiores del palet. Esto se puede hacer con la ayuda de un cargador de palets.

ATENCIÓN Deberá usar equipo apropiado de seguridad personal al manipular madera con clavos expuestos.

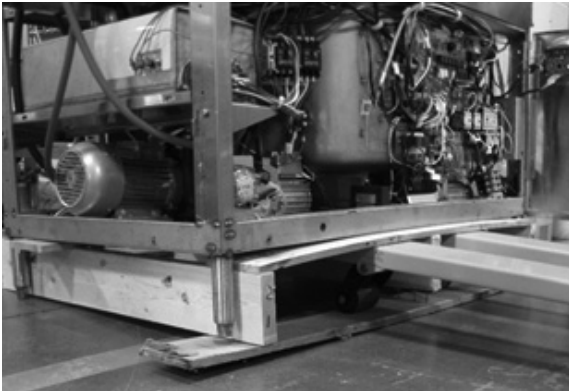

Fig. 2

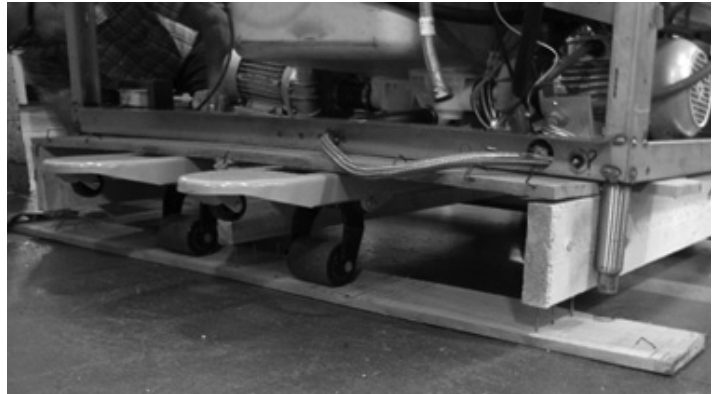

Fig. 3

3. Desatornille las patas.
4. Una vez que el lavavajillas descansa sobre las patas, deslice el palet que se encuentra bajo ésta.

NOTA: En el caso de un modelo PW20, puede ser necesario retirar los costados del palet para facilitar este procedimiento.

Retiro de sección ER, si es necesario



⚠ ADVERTENCIA Desconecte la corriente eléctrica del lavavajillas y siga los procedimientos de bloqueo y etiquetado. Puede haber varios circuitos. Asegúrese de que todos estén desconectados.

NOTA: en los siguientes pasos se muestra una unidad ER. Si retira ambas unidades desde el modelo PW20 Advansys, repita los pasos 2 a 10 para cada lado.

1. Desconecte la manguera de agua entrante desde la conexión del suministro.



Fig. 4

NOTE: desagüe cualquier exceso de agua que se encuentre en la manguera.

2. Retire los brazos superiores de lavado y de enjuague.



Fig. 5

3. Retire los difusores ubicados bajo los brazos de lavado y de enjuague.
 - a. Saque el perno (1).
 - b. Coloque el difusor de costado para liberarlo de los soportes (2) desde el lado opuesto del mismo.
 - c. Retire las 4 tuercas (3) que sujetan el ensamblaje ER desde el interior del área de lavado.

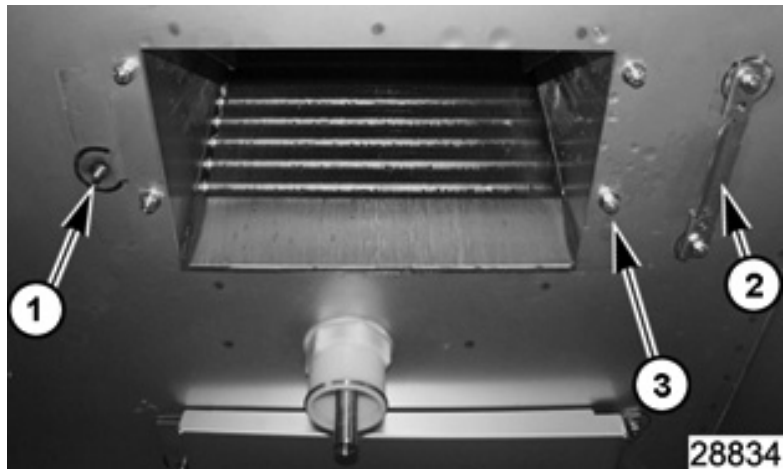

Fig. 6

2. Retire el aro de refuerzo.



Fig. 7

3. Saque la cubierta del ensamblaje del seguro de la puerta.

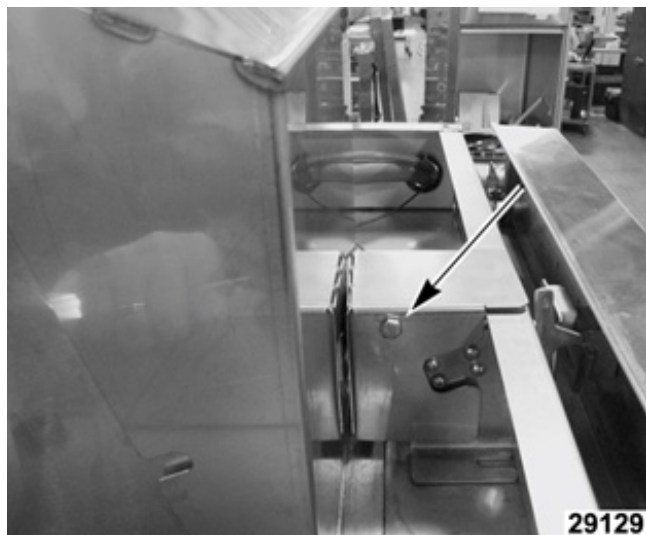

Fig. 8

4. Retire la cubierta de la caja de empalme del motor.

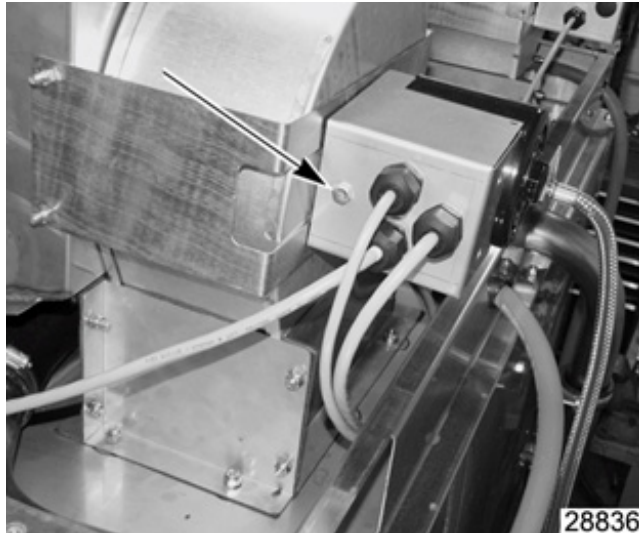

Fig. 9

5. Etiquete los cables del motor para reconectarlos más adelante.



Fig. 10

6. Desconecte los cables del motor.

7. Desconecte las mangueras de agua conectadas al ensamblaje ER.

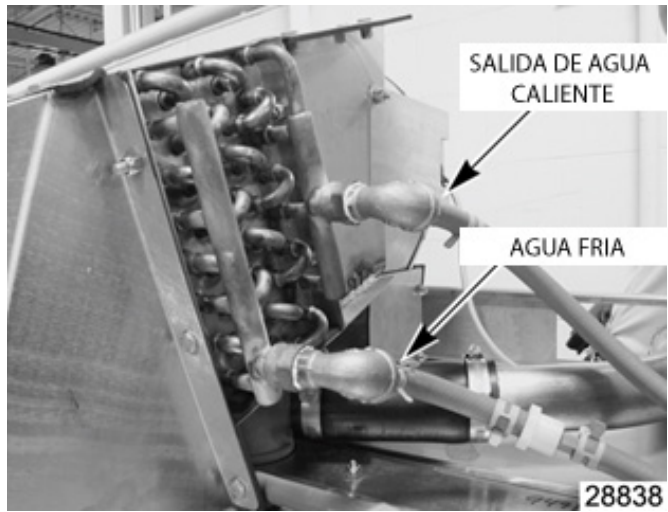

Fig. 11

8. Saque las 13 tuercas de montaje que rodean el ensamblaje ER.

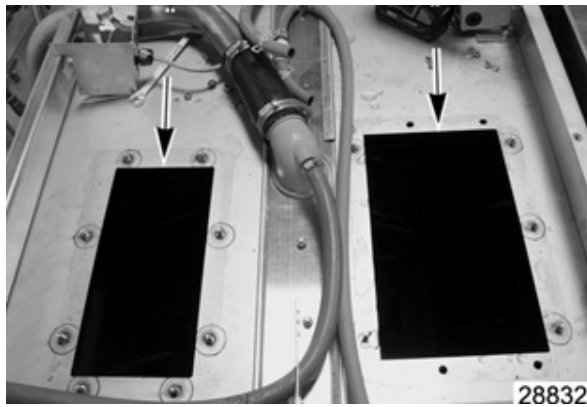

Fig. 12

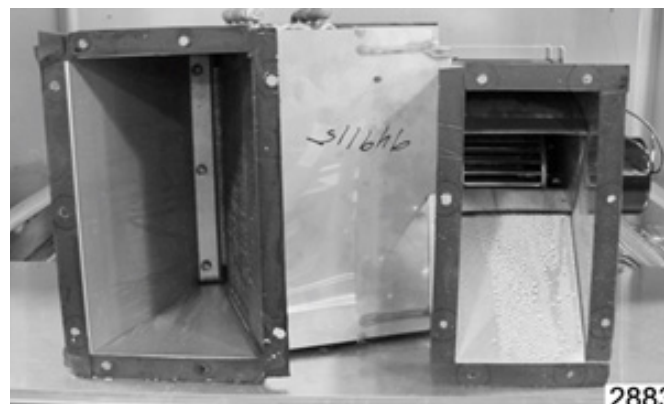

Fig. 13

9. Levante el ensamblaje ER del lavavajillas.

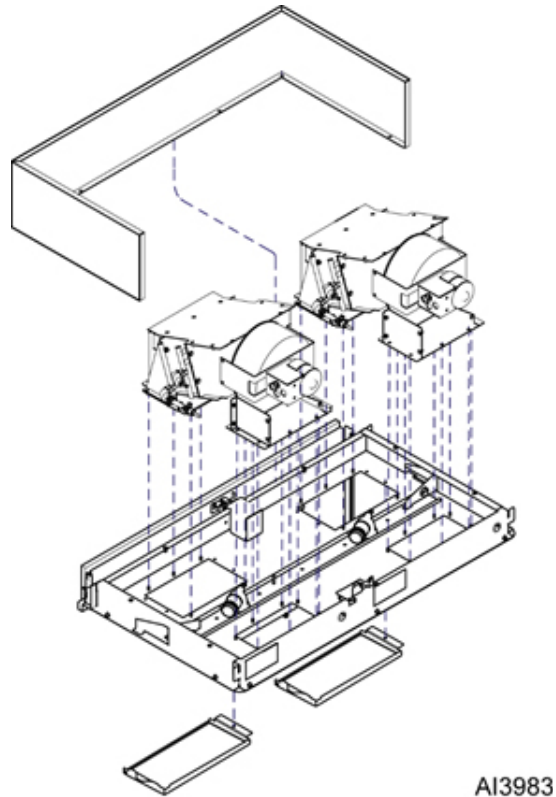

Fig. 14

10. Para instalar, invierta el procedimiento.

NOTA: si las unidades ER fueron retiradas para hacer pasar la máquina por una puerta, al reinstalar, retire y limpie la superficie e instale nueva cinta de espuma en el alojamiento para asegurar un sellado apropiado.

CÓDIGOS DE INSTALACIÓN

La instalación debe cumplir con los códigos estatales y locales y con el Código Nacional de Electricidad ANSI/NFPA 70, en su última edición. En Canadá, el código de instalación es CSA 22.1, en su última edición.

UBICACIÓN

Coloque el lavavajillas en su lugar después de que se ha instalado la cubierta definitiva para el piso. Asegúrese de que esté nivelado antes de hacer cualquier conexión de cañerías. Deje un espacio mínimo de 3" (8 cm) en la parte trasera y de 18" (46 cm) a los lados del lavavajillas para poder realizar la mantención. Deje un espacio de 16" (41 cm) frente al lavavajillas para bajar la puerta y suficiente espacio adicional para que trabaje el operador.

ADVERTENCIA

Las conexiones eléctricas y a tierra deben cumplir con las secciones correspondientes del Código Nacional de Electricidad (NEC) en su última edición) y otras normas eléctricas locales.

La conexión de las cañerías debe cumplir con la normativa sanitaria y de seguridad que corresponda. Diseño y línea de configuración de línea varían. Algunos métodos se muestran en este diagrama.

NOTAS DE CAÑERÍAS:

La presión requerida para el flujo de agua hacia el lavavajillas es de 15 a 65 PSIG. Si se observa una presión superior a 65 PSIG, se debe instalar una válvula reguladora en la línea de agua hacia el lavavajillas (suministrado por otros proveedores).

Se recomienda una dureza para el agua de 3 granos o menos por galón.

no se requiere manómetro para el agua.

NOTAS VARIAS:

Preparación de fábrica realizado por el fabricante de separación de aire controlado por NSF. Machine con conexión a un punto de conexión de la planta podría suministrar en un 1/2" de acuerdo con el cable de las patas de la máquina.

el peso neto de la máquina: 324 lb
Peso envío nacional: 387 lb
dimensiones de envío:

79" / 8" H X 46" / 1/4" L X 40"
Cajas de: 23" 3/4" X 26" 5/8" X 2" 1/4"

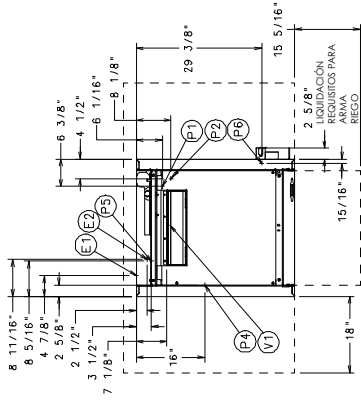

Espacio libre mínimo SUGERIDO DE ACCESO DE SERVICIO A ambos lados.

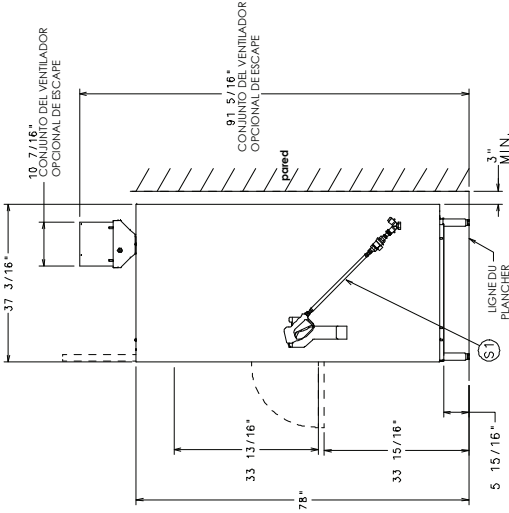
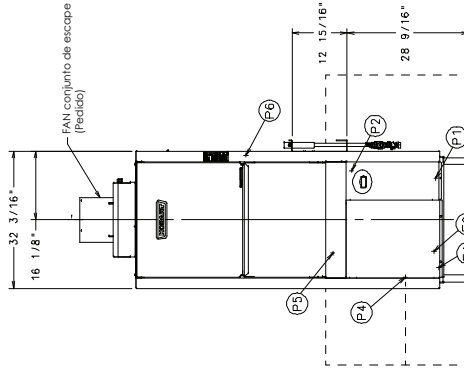
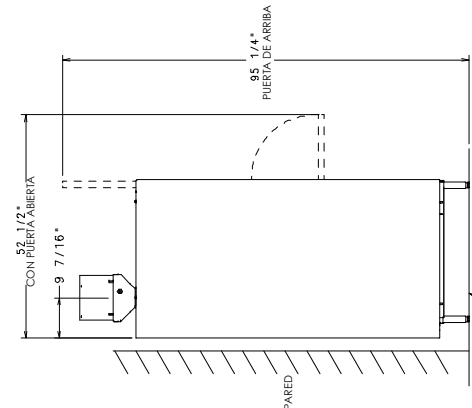

SPÉC. ELEC.	En amperios de potencia nominal	REQUISITOS DE INTENSIDAD Mínima del circuito de POTENCIA	INTENSIDAD DE CIRCUITO DE LOS REQUISITOS DE BAJA POTENCIA
208/60/3	47.6	60	60
240/60/3	53.0	70	70
480/60/3	28.6	35	35

MODELO: PW10
ELECTRICIE
00-95-0647
REV B.

NOTAS DE CAÑERÍAS :

La presión requerida para el flujo de agua hacia el lavavajillas es de 15 a 65 PSIG. Si se observa una presión superior a 65 PSIG, se debe instalar una válvula reguladora en la línea de agua hacia el lavavajillas (suministrada por otros proveedores).

Se recomienda una dureza para el agua de 3 granos o menos por galón. no se requiere mantenimiento para el agua.

NOTAS VARIAS :

Previsión del retorno realizado por el dispositivo de separación de aire aprobado por NSF. Máchinez con conexión de un solo punto.

APROXIMADO DE CALOR A LA GANANCIA DEL ESPACIO SIN cámara de ventilación	
MODELO	TIPO
PW10eR	BTU/HR
	LATENTE
	SENSIBLE
208	16 200
240/480	10 000
	LATENTE
	SENSIBLE
	20 100
	12 300

campana de todo no es requerido por el sistema de condensación interna. Todas las medidas tomadas de la conducta de la planta podría aumentar en un 1/2" de acuerdo con el ajuste de las patas de la máquina.

el peso neto de la máquina : 512 lb
 Cestas de tamaño : 57.5 lb
 dimensiones de envío :
 35.34" H X 40.14" L X 40" T
 Cestas de tamaño:
 23.34" X 26.11/16" X 2.1/4"

PW10eR

ADVERTENCIA

Las conexiones eléctricas y a tierra deben cumplir con las secciones correspondientes del Código Nacional de Electricidad (NFPA 70, en su última edición) y otras normas eléctricas locales. La conexión de las cañerías debe cumplir con la normativa sanitaria y de seguridad que corresponda. Desglue y llene configuraciones de línea varían. Algunos métodos se muestran en este diagrama.

Información sobre las conexiones

(* AFF - sobre el nivel de FINAL SOU)

- LEYENDA**
- E1 Conexión eléctrica (INCLUIDO cable eléctrico) 1-1/4" diámetro de la tubería, 7-1/16" AFF.
 - E2 CONDICIÓN ELÉCTRICA. Dificultad de cableado / BUJIAJUE; 8-3/16" AFF.
 - P1 CONECTOR CALIENTE del agua de entrada: 1/0F B.A.O. incluido con el equipo. 7-3/4" AFF. Manguera de 3/4" manguera en 6"
 - P2 DRENALJE DE MONTAJE SELADO. puntilla de adaptación 7/8" AFF-23/31" E". MANCIJUBA 7/8" y 6" sea largo con la máquina.
 - P3 CONECTOR PISO del agua de entrada: 9/16" MAX. (6SF ÓPTIMA) HEUBRA DE RIEGO conexión de la manguera de 3/4" manguera en 6" incluido con el equipo. 7-5/7" 1/16" AFF.
 - P4 Sonda nivel de agua: 1-1/16" / 1-1/8" AFF.
 - P5 DEREGENTE: 3-1/16" / 1/8" AFF.
 - P6 ALIMENTADOR opiente de lavado: 5/16" / 1/8" AFF.
 - S1 107F ANIL. MANCIJUBA TEE Mujer para 3/4" manguera en DE 12 con la máquina. Se puede instalar en AMBOS LADOS.

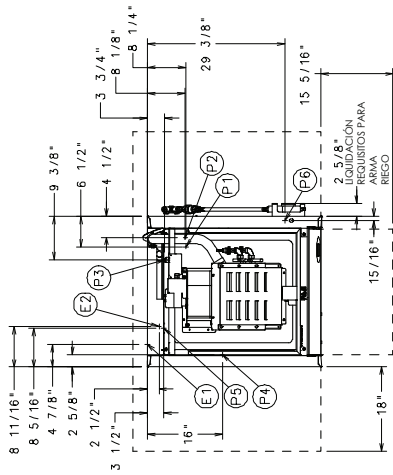

SEPARACIÓN DE ACCESO mínimo sugerido AMBOS LADOS DE SERVICIO.

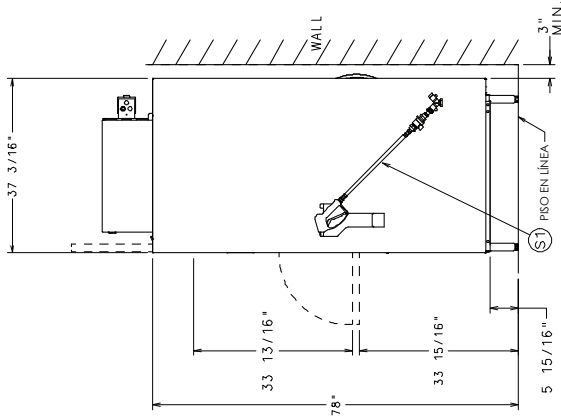
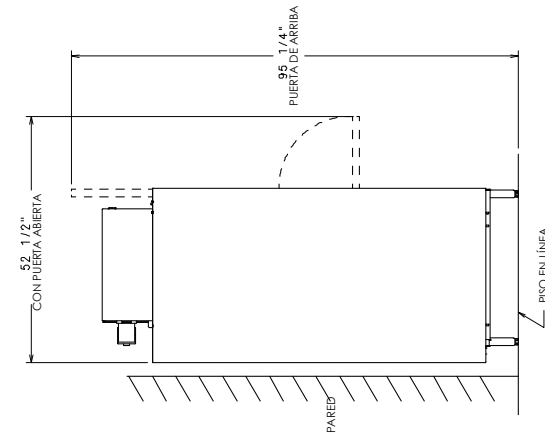

MODELO: PW10eR
 ELECTRIC
 00-950447
 REV. B.

SPÉC. ELEC.	REQUISITOS DE INTENSIDAD DE LOS REQUISITOS DE BAJA POTENCIA	INTENSIDAD DE CIRCUITO DE LOS REQUISITOS DE BAJA POTENCIA
208/60/3	60	60
240/60/3	47.6	70
480/60/3	35	35

ADVERTENCIA

Las conexiones eléctrica y a tierra deben cumplir con las secciones correspondientes del Código Nacional de Electricidad (NFPA 70, en su última edición) y otras normas eléctricas locales.

La conexión de las cañerías debe cumplir con la normativa sanitaria y de seguridad que corresponda. Derivaje y llene configuraciones de línea varían. Algunos métodos se muestran en este diagrama.

NOTAS DE CAÑERÍAS:

NOTAS DE CAÑERÍAS:
 Una varnie de regulación de presión doit être installé sur la conduite d'eau en direction de la machine pour le flujo de agua hacia el lavavajillas. Si se observa una presión superior a 65 PSIG, se debe instalar una válvula reguladora en la línea de agua hacia el lavavajillas (terminada por otros proveedores). Se recomienda una dureza para el agua de 3 granos o menos por galón, no se requiere mantenimiento para el agua.

NOTAS VARIAS:

Preverificación de sitio realizada por el dispositivo de separación de aire aprobado por NSF. Máquinas con conexión de agua por debajo de la línea de la máquina. La línea de agua debe ser instalada en un 1/17" de acuerdo con el código de los pozos de la máquina. Pounds net de la machine: 61.5 lb. Capacidad de almacenamiento de agua: 3.4 gal. Para envío nacional: 38.7 lb.

Dimensiones de envío:

79.2/8" X 63.3/4" X 40.7"

Cajas de tamaño:

48-13/16" X 27-5/8" X 4-13/16"

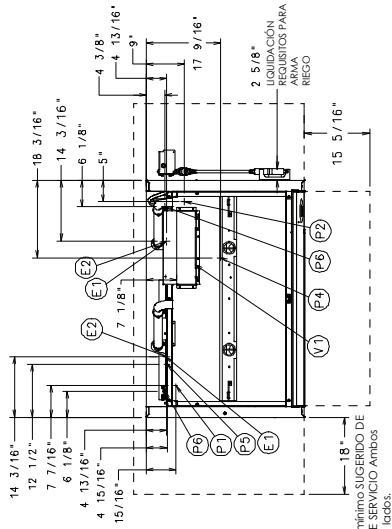

Espacio libre mínimo SUGERIDO DE ACCESO DE SERVICIO Ambos lados.

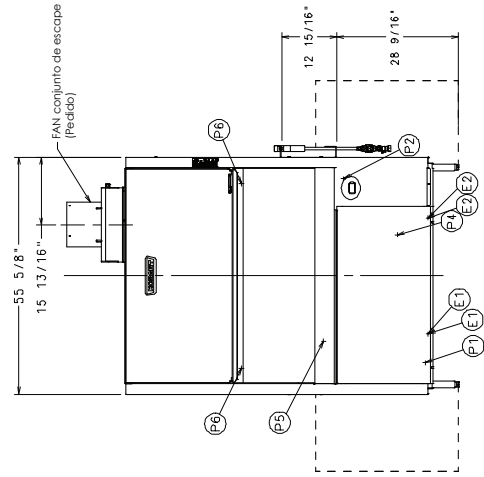
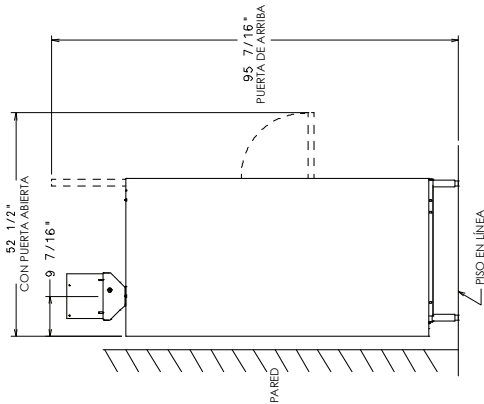

Información sobre las conexiones (* AFF - sobre el nivel de FINAL SOL)

LEYENDA

- E1 Conexión eléctrica (incluido con eléctrico)
- E2 Conexión eléctrica (incluido con eléctrico)
- E2 CONEXIÓN ELÉCTRICA. Distribución de detengas / BUJALIE; 8.3/16\".
- P1 CONECTOR CALIENTE del agua de entrada: 1/0F BAO.
- P2 HEMBRA DE RIEGO conexión de la manguera de 3/4\" manguera en 6\".
- P2 HEMBRA DE RIEGO conexión de la manguera de 3/4\" manguera en 6\".
- P2 HEMBRA DE RIEGO conexión de la manguera de 3/4\" manguera en 6\".
- P4 Sonda nivel de agua (14.11 / 14\" AFF).
- P5 DETENGALES 5/16\" x 1/4\".
- P6 ALIMENTADOR agente de lavado: 5/5 / 16\" W/P.
- VI Vent: 49 / 16 X 17.3 / 8\" (Estandar) para permitir la extracción de aire. (No es necesario conectarlo a Vent externo). Necesarios para su montaje.
- S1 VENTILADOR EXTRACTOR para proporcionar de 400 CMH.
- S1 1/0F MIN. MANGUERA I.E. Mejor para 3/4\" manguera en 6\".
- S1 1/0F MIN. MANGUERA I.E. Mejor para 3/4\" manguera en 6\".
- S1 1/0F MIN. MANGUERA I.E. Mejor para 3/4\" manguera en 6\".

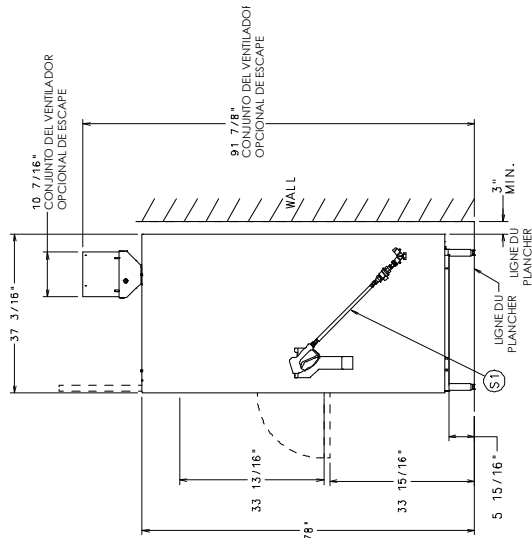

MODÈLE: PW10
 ÉLECTRIQUE
 00-950648
 RÉV. B.

SPÉC. ELEC.	En amperios de potencia nominal	REQUISITOS DE INTENSIDAD DE BAJA POTENCIA	REQUISITOS DE INTENSIDAD DE LOS REQUISITOS DE BAJA POTENCIA	INTENSIDAD DE CIRCUITO DE LOS REQUISITOS DE BAJA POTENCIA
208/60/3	58.6	70	70	70
240/60/3	64.0	80	80	80
480/60/3	35.0	45	45	45

PW20

NOTAS DE CAÑERÍAS :

La presión requerida para el flujo de agua hacia el lavavajillas es de 15 a 65 PSI/G. Si se observa una presión superior a 65 PSI/G, se debe instalar una válvula reguladora en la línea de agua hacia el lavavajillas (suministrada por otros proveedores).

Se recomienda una dureza para el agua de 3 granos o menos por galón, resultados, no se requiere mantenimiento para el agua.

NOTAS VARIAS :

Prevención de retorno realizado por el dispositivo de separación de aceite aprobado por NSF. Maquinas con conexión de un solo punto.

APROXIMADO DE CALOR A LA GANANCIA DEL ESPACIO SIN campana de ventilación	
MODELO	TIPO
PW10eR	208
	240/480
	SENSIBLE
	BTU/HR
	LATENT
	20 400
	SENSIBLE
	12 500
	LATENT
	24 300
	SENSIBLE
	14 800

campana de todo no es requerido por el sistema de condensación interna.

Todas las medidas tomadas de la conducta de la planta podría aumentar en un 1/2" de acuerdo con el ajuste de las patas de la máquina.

el peso neto de la máquina : 725 lb

Cesta de tamaño : 815 lb

dimensiones de envío :

89-7/8" H X 63-11/16" L X 40" D

Cesta de tamaño: 40-13/16" X 27-5/8" X 4-13/16"

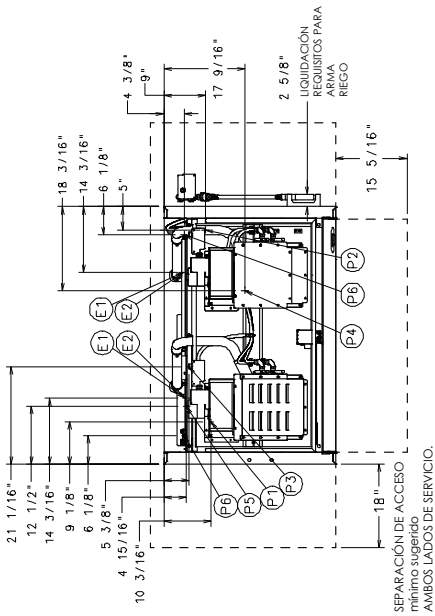

ADVERTENCIA

Las conexiones eléctricas y a tierra deben cumplir con las secciones correspondientes del Código Nacional de Electricidad (NFPA 70, en su última edición) y otras normas eléctricas locales.

La conexión de las cañerías debe cumplir con la normativa sanitaria y de seguridad que corresponda. Desagüe y líneas configuraciones de línea varían. Algunos métodos se muestran en este diagrama.

Información sobre las conexiones

(* AFF - sobre el nivel de FINAL SOL)

LEYENDA

- E1 Conexión eléctrica (INCLUIDO cable eléctrico)
- E2 1 1/4" diámetro de tubería, 7/16" AFF.
- P1 CONEXIÓN ELÉCTRICA, Dedicación de detergente / ENJUAGUE;
- P2 7/8" AFF. CABLE DE AGUA de entrada: 110F MAX. HUBO DE REGO con conexión de manguera de 3/4" manguera en 6" incluido con el equipo, 7/3 1/4" AFF.
- P3 DRENAJE DE MONTAJE SELADO pintado de adaptación 7/8" AFF 29.3/ 8".
- P4 MANGUERA 7/8" Y 6" largo con la máquina.
- P5 CONECTOR FRO del agua de entrada: 90F MAX. incluido con el equipo, 7/8 5/8" AFF.
- P6 Sonda nivel detergente: 141 1/16" AFF.
- P7 DETERGENTE 31.58" AFF.
- P8 ALIMENTADOR agente de lavado: 55.5/ 16" AFF.
- P9 110F MIN. MANGUERA TEE Mujer para 3/4" manguera en 12" con la máquina. Se puede instalar en AMBOS LADOS.

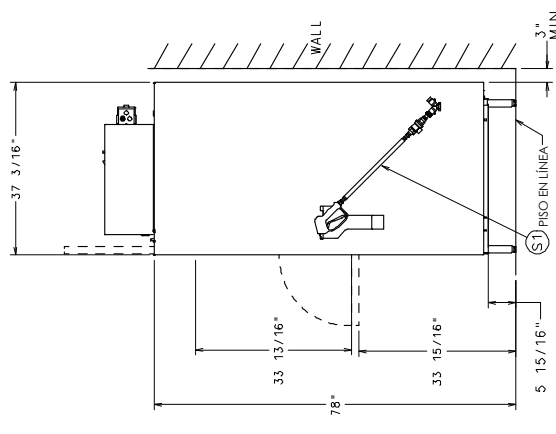
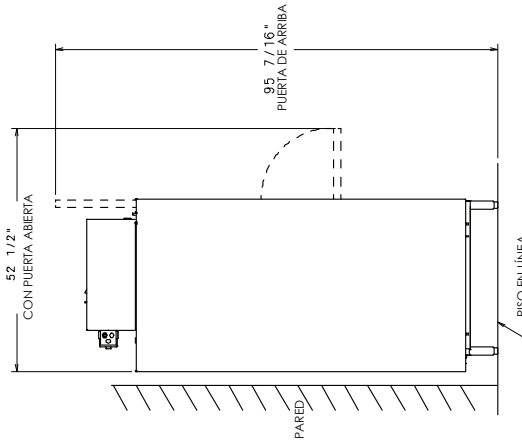

MODELO : PW20eR
ELECTR. 04/201648
REV. B.

SPÉC. ÉLEC.	En amperios de potencia nominal	REQUISITOS DE INTENSIDAD DE LOS REQUISITOS DE BAJA POTENCIA	INTENSIDAD DE CIRCUITO DE LOS REQUISITOS DE BAJA POTENCIA
208/60/3	56.6	70	70
240/60/3	64.0	80	80
480/60/3	35.0	45	45

CONEXIÓN DE LAS CAÑERÍAS

⚠️ ADVERTENCIA Las conexiones eléctricas y a tierra deben cumplir con las secciones correspondientes del Código Nacional de Electricidad (NFPA 70, CSA 22.1, en su última edición) y con otros códigos eléctricos locales.

Requisitos para el agua

Si el agua es de buena calidad, el desempeño del lavavajillas mejorará al reducirse las manchas, aumentar la eficiencia del proceso y prolongar la vida útil del equipo. Las condiciones del agua varían de un lugar a otro. El tratamiento adecuado que se recomienda para el agua con el objeto de lograr un uso eficaz y eficiente de la misma también variará dependiendo de las condiciones locales. Consulte con el proveedor municipal acerca de las características del agua en su localidad antes de realizar la instalación.

Se recomienda una dureza para el agua de 3 granos o menos por galón. Si la dureza es más alta, puede haber formación excesiva de depósitos de sarro. Si se presenta esta situación, el agua requiere tratamiento. Se ha observado que el tratamiento del agua reduce los costos asociados a la limpieza del lavavajillas, a la eliminación de sarro y al uso de detergente. Los cloruros no deben exceder de 50 ppm.

ATENCIÓN Los niveles altos de hierro en el agua producen tinción en la vajilla, por lo que se hace necesario el uso de un filtro. Si el nivel de cloro en el agua es alto puede producir corrosión y, en ese caso, es necesario aplicar un tratamiento para el cloro. Contacte a un profesional de su localidad para realizar el tratamiento apropiado para el agua.

El sedimento presente hace necesario el uso de un filtro especial. Los sólidos disueltos requieren de tratamiento como, por ejemplo, un ablandador de agua, un sistema de osmosis inversa, etc. Contacte a un profesional de su localidad para realizar el tratamiento del agua que corresponda.

Si la inspección del lavavajillas o del recalentador confirma la acumulación de sarro después de que el equipo ha estado funcionando, se recomienda realizar un tratamiento para el agua. Si ya ha agregado un ablandador de agua, asegúrese de que el nivel de sal sea suficiente. Contacte a la oficina local del servicio técnico de Hobart para recomendaciones específicas.

Conexión para el suministro de agua

La línea de suministro de agua deberá constar de una manguera de jardín macho de $\frac{3}{4}$ " (2 cm), suministrada por otro proveedor.

El plomero encargado de hacer las conexiones es responsable de asegurar que las líneas de agua hayan sido PURGADAS A FONDO ANTES de conectarlas al lavavajillas. Esta purga es necesaria para eliminar materias extrañas presentes en las líneas, como astillas provenientes de la instalación de la brida del tubo (que resultan de cortar o roscar los tubos), o bien, si se usan conexiones soldadas, pedazos de soldadura o recortes provenientes del tubo. Si no se eliminan los desechos, estos se pueden alojar en los componentes de las cañerías dejándolas inoperables. Las válvulas manuales o los solenoides con desperfectos producidos por elementos extraños y cualquier gasto resultante de este desperfecto NO son responsabilidad del fabricante y los costos de reparación asociados no están cubiertos por la garantía.

Los requisitos para el suministro de agua son los siguientes:

WATER SUPPLY REQUIREMENTS

Modelo	Suministro	Temperatura
PW10	Agua caliente	110°F (43°C) mínimo
PW10eR	Agua fría	55°F (13°C) mínimo, 80°F (27°C) máximo
	Agua caliente	110°F (43°C) mínimo
PW20	Agua caliente	110°F (43°C) mínimo
PW20eR	Agua fría	55°F (13°C) mínimo, 80°F (27°C) máximo
	Agua caliente	110°F (43°C) mínimo

Los modelos PW10ER y PW20ER necesitan una conexión para el agua fría y otra conexión para el agua caliente.

ATENCIÓN Al instalar los lavavajillas PW10ER y PW20ER, el agua fría no debe sobrepasar los 80°F (27°C) para un correcto funcionamiento. Los resultados óptimos se logran cuando la temperatura del agua fría está bajo los 65°F (18°C). Para lograr mejores resultados, es necesario usar un tubo de ½" (1 cm) para el caso del agua fría y reducir así la distancia entre el lavavajillas y la entrada del suministro al edificio. El aislamiento del tubo también dará mejores resultados.

Si la temperatura del agua fría regularmente está sobre los 80°F (27°C) o si la habitación se llena con un exceso de vapor de agua después de finalizar el ciclo de condensación, contacte al servicio técnico de Hobart para aumentar el tiempo de condensación.

La presión requerida para el flujo de agua hacia el lavavajillas es de 15 a 65 PSIG. Si se observa una presión superior a 65 PSIG, se debe instalar una válvula reguladora en la línea de agua hacia el lavavajillas (suministrada por otros proveedores). Si la presión de flujo es inferior a 15 psi, el funcionamiento del lavavajillas puede resultar inadecuado. Todos los modelos PW están equipados con un sistema de bombas para el enjuague, por lo tanto, no se requiere manómetro para el agua (no viene incluido en el equipo).

ATENCIÓN El regulador de presión del agua debe contar con un desvío de seguridad. El uso de un tipo de regulador de presión inapropiado puede dañar la unidad.

Se debe instalar una válvula de cierre manual (no incluida en el equipo) en dirección ascendente con respecto a la manguera de llenado para facilitar la mantención del lavavajillas.

Se recomienda también instalar un colador (no incluido en el equipo) en la línea de alimentación entre la válvula de cierre manual (no incluida en el equipo) y el punto de conexión del lavavajillas. Haga la conexión de las cañerías utilizando un tubo de cobre de diámetro externo mínimo de ½" (1 cm), en lo posible de ¾" (2 cm), con una conexión de manguera de jardín macho de ¾" (no incluida en el equipo). Consulte los diagramas de instalación en páginas 11 a 14.

Conexión de las cañerías

⚠ ADVERTENCIA La conexión de las cañerías debe cumplir con la normativa sanitaria y de seguridad que corresponda.

Desagüe

El equipo incluye una manguera de desagüe con un diámetro interno de 7/8" (2 cm) y 6' (183 cm) de longitud. Esta manguera se debe conectar firmemente al desagüe. Tenga cuidado de no retorcerla. Consulte los diagramas de instalación en páginas 11 a 14. El desagüe debe tener una capacidad mínima para el caudal de 18 galones (68 litros) por minuto para PW10 y PW10ER y de 26 galones (98 litros) por minuto para PW20 y PW20ER. Requisitos de ventilación (PW10 y PW20).

Requisitos de ventilación (PW10 y PW20)

Se recomienda usar campanas de techo tipo I o tipo II. Estas campanas se instalan de acuerdo a las instrucciones del fabricante. Se debe suministrar aire de reposición para que la tasa de flujo de escape resulte en una presión negativa que va en aumento dentro de la sala donde se ubica la unidad (más aire de escape que aire externo). Las campanas elaboradas industrialmente que no han sido probadas con respecto al estándar 710 UL y las campanas fabricadas a pedido deben cumplir con las siguientes especificaciones: el acero inoxidable deberá tener un espesor mínimo de 0,037 pulgadas (0,94 mm) y calibre 20 o un peso de lámina de cobre de al menos 24 onzas por pie cuadrado (7 Kg/m²). La campana debe asegurarse en su lugar por medio de soportes no combustibles y debe cumplir con la TASA de ESTIMACIONES PARA EL FLUJO DE ESCAPE indicada en la página siguiente.

⚠ ATENCIÓN Asegúrese de que la instalación cumple con la norma local para su área.

Tasa de estimaciones para el flujo de escape (Fig. 14)

De acuerdo al Código de Mecánica Internacional (IMC) 2015 .

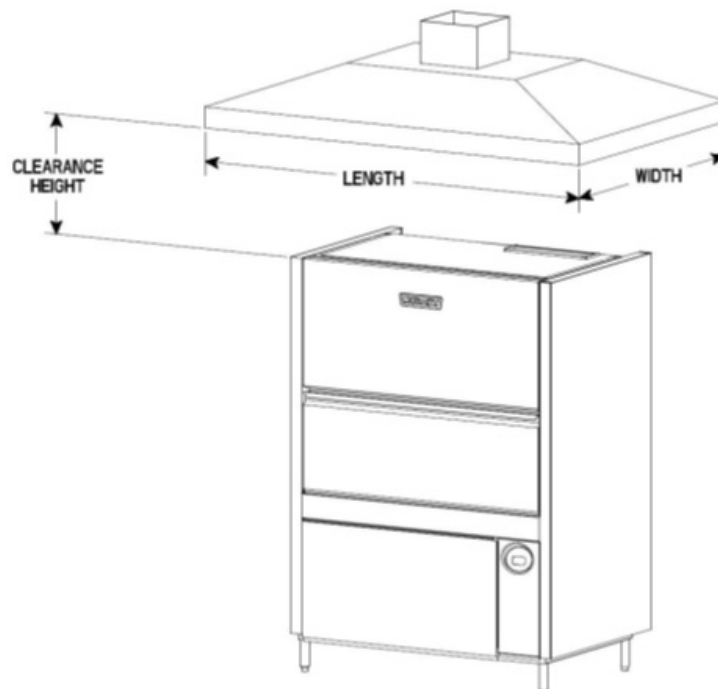

Fig. 15

Dimensiones de la bóveda y ubicación

El borde inferior interno de las campanas de uso comercial con bóveda de tipo I y II deberá sobresalir o extenderse una distancia horizontal de al menos 6 pulgadas (152 mm) más allá del borde de la superficie horizontal superior del lavavajillas en todas sus caras abiertas. La distancia vertical entre el borde frontal inferior de la campana y dicha superficie horizontal no deberá exceder los 4 pies (1219 mm) con un mínimo de 1 pie (305 mm). Sobresale 18" (46 cm) como mínimo de la abertura frontal.

La TASA mínima de flujo volumétrico de aire necesaria en una campana de ventilación es de 100 CFM (2,8 m³/minuto) por cada pie lineal (30 cm) de la longitud de la campana.

Tasa de estimaciones para el flujo de escape

De acuerdo al Código de Mecánica Internacional (IMC) 2015.

El flujo de aire neto mínimo para campanas tipo II usadas en lavavajillas deberá ser de 100 cfm (2,8 m³/minuto) por pie lineal de la longitud de la campana. La cantidad neta de aire de escape deberá calcularse restando cualquier flujo de aire suministrado directamente a la cavidad de la campana de la tasa total de flujo de escape de dicha campana.

Los modelos PW10ER y PW20ER no requieren una campana de ventilación tipo II. Según lo indicado en el punto 507.3 del IMC 2015, las campanas tipo II no son necesarias cuando las cargas de calor y humedad se han incluido en el diseño de un sistema HVAC (calefacción, ventilación y aire acondicionado). Consulte la Tabla A para conocer acerca de la disipación o absorción de calor hacia o desde el exterior.

Tabla A

DISIPACIÓN DE CALOR				
Modelo	Voltaje		Calor latente (BTU/HR)	Calor sensible (BTU/HR)
PW10	208V		13,600	6,000
PW10	240V / 480V		16,800	7,300
PW10eR	208V		16,200	10,000
PW10eR	240V / 480V		20,100	12,300
PW20	208V		17,100	7,500
PW20	240V / 480V		20,400	8,900
PW20eR	208V		20,400	12,500
PW20eR	240V / 480V		24,300	14,800

Instalación del dispensador de productos químicos

Este lavavajillas debe funcionar con un dispensador automático de detergente que incluya un visor para verificar el suministro o bien una alarma visual o audible que indique si el detergente no está disponible para el sistema de lavado. Los dispensadores de productos químicos son suministrados por otros proveedores. Para realizar la conexión eléctrica, consulte Conexiones Del Equipo, página 21.

Dispensador de detergente (optativo; no incluido en el equipo)

Si instala un dispensador de detergente, retire la tapa para dejar expuesto un orificio de 7/8" (2 cm) de diámetro en la parte trasera del lavavajillas.

Dispensador de agente de enjuague (optativo; no incluido en el equipo)

Si instala un dispensador de agente de enjuague, retire el tapón del tubo NPT de 1/8" para acceder al orificio roscado en la T de enjuague al lado derecho del lavavajillas (PW10 y PW10ER) y al reverso del lavavajillas (PW20 y PW20ER). Los lavavajillas PW20 y PR20ER cuentan con dos T para enjuague.

Dispensador de producto antisarro (estándar) solo en modelos Advansys (PW10ER y PW20ER)

Estos modelos incluyen un dispensador de producto antisarro con tubería y tubo vertical para suministrar automáticamente el agente antisarro cuando sea necesario.

Salida de ventilación (PW10 y PW20)

El lavavajillas cuenta con una salida de ventilación de 4-9/16 " x 17-3/8" (116mm x 441 mm) en la parte superior que permite la expansión de aire. Esta salida no debe estar conectada directamente a la ventilación externa.

Control del extractor de aire (estándar); extractor de aire eléctrico en PW10 y PW20 (optativo)

Este control consiste en un interruptor para el extractor de aire (suministrado por otro proveedor). La campana de ventilación se activa cuando los modelos PW10 o PW20 se encienden y se desactiva si ellos se apagan. La función Encienda el Extractor de Aire permite extraer el aire húmedo de la cámara después de que el ciclo de enjuague ha finalizado. Esta opción se puede seleccionar para que funcione por 40, 60 u 80 segundos. El equipo para esta opción (solo instalado en terreno) se extiende hacia arriba 12¼" (311 mm) sobre la salida de ventilación. Esto es 13 5/16" (338 mm) sobre la parte superior de la cámara de lavado y finaliza en un tubo conector redondo para un ducto de 10¼" (260 mm) de diámetro externo.

Instale este equipo de extracción de aire usando un ducto recto de 60 pies (18 m) de largo como máximo y 10" (25 cm) de diámetro; o uno de 50 pies (15 m) y dos codos de 90°, o su equivalente. Las distancias mayores a las longitudes máximas estipuladas pueden reducir la eficiencia de la ventilación.

CONEXIÓN ELÉCTRICA

⚠ ADVERTENCIA Las conexiones eléctrica y a tierra deben cumplir la parte que corresponde al Código Nacional de Electricidad (NFPA 70, en su última edición) y otras normas eléctricas locales.



⚠ ADVERTENCIA Desconecte la corriente eléctrica del lavavajillas y siga los procedimientos de bloqueo y etiquetado. Puede haber varios circuitos. Asegúrese de que todos estén desconectados.

Conecte el suministro eléctrico a la cajuela de control de acuerdo con el diagrama de cableado que se ubica al reverso del panel frontal.

DATOS ELÉCTRICOS		
PW10 y PW10ER (conexión en punto único)		
Volts/Hz/ph	Amperes calculados	Amperes de la dimensión del circuito*
208/240/60/3	47.6 / 53.0	60 / 70
480/60/3	28.6	35
PW20 y PW20ER (conexión en punto único)		
Volts/Hz/ph	Amperes calculados	Amperes de la dimensión del circuito*
208/240/60/3	58.6 / 64.0	70 / 80
480/60/3	35.0	45

* Tamaño mínimo del circuito / Dispositivo protector máximo (amperes) compilado conforme al Código Nacional de Electricidad (NFPA 70), en su última edición.

** Para conectar el suministro, use cables apropiados para 90°F (32°C) como mínimo o equivalentes

Rotación del motor de la bomba

Antes de utilizar el lavavajillas, revise la rotación del motor de la bomba para asegurarse de que gira en la dirección correcta.

PW10 y PW10ER

Si se observa desde el frente del lavavajillas, el motor deberá girar en sentido horario. Si se observa desde la parte posterior, la rotación correcta es en sentido antihorario. La inspección resulta más fácil desde la parte trasera del lavavajillas utilizando una linterna y un espejo para revisar el ventilador del motor en la parte posterior. Tenga en consideración de que el espejo invertirá la dirección observada.



PW10 (vista posterior)
Fig. 16

PW20 y PW20ER

Motor de bomba 1: visto desde el lado derecho del lavavajillas, la rotación correcta es en sentido antihorario. La inspección resulta más fácil desde el lado derecho utilizando una linterna para revisar el ventilador en la parte trasera del motor.

Motor de bomba 2: visto desde el lado izquierdo del lavavajillas, la rotación correcta es en sentido antihorario. La inspección resulta más fácil desde el lado izquierdo utilizando una linterna para revisar el ventilador en la parte trasera del motor.

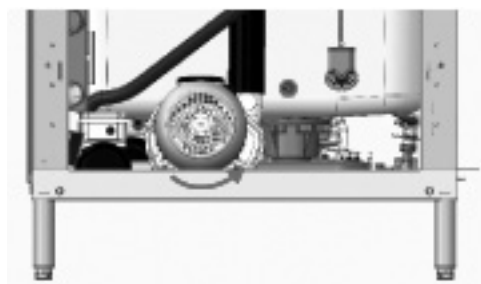

PW20 (vista derecha)

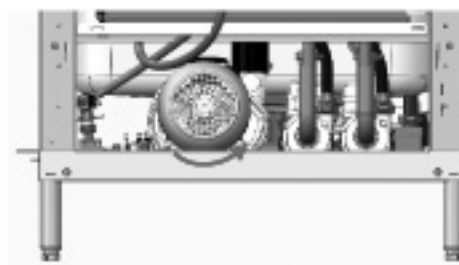

PW20 (vista izquierda)

Fig. 17

Si el motor de la bomba está rotando en dirección errónea, realice el siguiente procedimiento.



⚠ ADVERTENCIA Desconecte la corriente eléctrica del lavavajillas y siga los procedimientos de bloqueo y etiquetado. Puede haber varios circuitos. Asegúrese de que todos estén desconectados.

Invierta dos de los tres cables entrantes en la línea (excepto el cable a tierra). Conecte nuevamente y revise la rotación del motor de la bomba.

CONEXIONES DEL EQUIPO

⚠ ADVERTENCIA Las conexiones eléctrica y a tierra deben cumplir con las secciones correspondientes del Código Nacional de Electricidad (NFPA 70, en su última edición) y otras normas eléctricas locales.



⚠ ADVERTENCIA Desconecte la corriente eléctrica del lavavajillas y siga los procedimientos de bloqueo y etiquetado. Puede haber varios circuitos. Asegúrese de que todos estén desconectados.

Control del extractor de aire

La opción Control del extractor de aire es estándar en modelos PW10 y PW20. Esta opción no está disponible en modelos PW10ER ni PW20ER. El relé de control del extractor solo permite el contacto del interruptor y no suministra corriente eléctrica al motor del extractor de aire. El valor para el relé del control del extractor de aire conectado a los terminales VFC1 y VFC2 es de 1,5 amperes para el voltaje suministrado. Cuando el lavavajillas se conecta al extractor de aire, este se enciende si el lavavajillas está encendido y se apaga cuando el lavavajillas se apaga.

Dispensador de detergente

El valor máximo para un dispensador de detergente conectado al DPS1 y al DPS2 es de 1,5 amperes en la tensión de línea. Consulte Instalación del dispensador de productos químicos en página 18.

Dispensador de agente de enjuague

El valor máximo para un dispensador de agente de enjuague conectado al RPS1 y al RPS2 es de 1,5 amperes en la tensión de línea. Consulte Instalación del dispensador de productos químicos en página 18.

FUNCIONAMIENTO

CONTROLES



Fig. 18

Funcionamiento de lavavajillas PW

ACCIÓN	TEXTO EN PANTALLA	COMENTARIOS
Presione ON (encendido)	Número del modelo	El lavavajillas realiza un chequeo automático. El procedimiento tarda 5 segundos.
	FILL (llenado) e ícono de llenado encendido; se muestra temperatura del sumidero cuando el lavavajillas se está llenando. WARMING UP (calentamiento) e ícono de calentamiento se muestran cuando el propulsor está precalentando los distintos modelos. Esto podría tomar cerca de 25 minutos.	El lavavajillas se llena con agua. Si se abre una puerta durante el ciclo de llenado, este se suspenderá. Una vez que la puerta se cierra, el proceso continúa en el punto donde se detuvo.
	Se muestra la temperatura del sumidero durante el llenado.	Una vez lleno, el lavavajillas permanecerá en estado inactivo. El calor se mantiene en el sumidero y en el propulsor.
Abra la puerta y deslice hacia afuera la canastilla para cargar la vajilla. Cuando haya completado la carga, deslice la canastilla dentro del lavavajillas. Cierre la puerta.	Luz READY (listo) encendida y se muestra la temperatura del sumidero.	Los terminales de contacto para el detergente se activarán durante el ciclo de lavado. Los terminales de contacto para el enjuague se encienden durante el ciclo de enjuague para el dispensador externo.

ACCIÓN	TEXTO EN PANTALLA	COMENTARIOS
Presione WASH (lavar) en la flecha verde.	WASH (lavar) e ícono de lavado encendido; se muestra la temperatura del sumidero durante el ciclo de lavado. RINSE (enjuague) e ícono de enjuague encendido; se muestra la temperatura de enjuague durante el ciclo de enjuague. CONDENSE (condensación) e ícono de condensación encendido (solo en modelos Advansys). EXHAUST (escape) solo en modelos base con control del extractor de aire.	El lavavajillas inicia un ciclo de lavado y de enjuague. Si se abre la puerta durante el ciclo de lavado, de enjuague o de desagüe, el ciclo continuará en el punto donde la puerta fue abierta una vez que esta se haya vuelto a cerrar. Si presiona POWER durante el ciclo, el lavavajillas desaguará y se apagará
Una vez que el ciclo finaliza, cargue nuevamente el lavavajillas para el siguiente ciclo de lavado y enjuague. Si la unidad no está funcionando, se mantendrá en modo inactivo.	Luz READY (listo) encendida y se muestra la temperatura del sumidero.	El lavavajillas desaguará y se apagará si ha alcanzado el tiempo de inactividad total de cuatro horas.
Al finalizar la jornada de trabajo, presione POWER.	DRAIN y SHUTDOWN IN PROGRESS (desagüe y apagado en curso); luego el lavavajillas se apaga.	Al presionar POWER, el lavavajillas desaguará y se apagará.

SELECCIONE CICLO DE LAVADO y presione START (iniciar)

CICLO	DESCRIPCIÓN
2	Un ciclo de lavado de 2 minutos es seguido por un enjuague con agua limpia de 10 - 12 segundos (modelos Advansys tienen un ciclo de condensación de 99 - 190 segundos).
4	Un ciclo de lavado de 4 minutos es seguido por un enjuague con agua limpia de 10 - 12 segundos (modelos Advansys tienen un ciclo de condensación de 99 - 190 segundos).
6	Un ciclo de lavado de 6 minutos es seguido por un enjuague con agua limpia de 10 - 12 segundos (modelos Advansys tienen un ciclo de condensación de 99 - 190 segundos).
Todos los ciclos de enjuague son seguidos por una pausa de 5 segundos.	

La temperatura mínima para el tanque de lavado es de 150°F (66°C).

La temperatura mínima de enjuague es de 180°F (82°C).

PROGRAMACIÓN

Programación del modo Manager

El microprocesador de los modelos de la serie PW permite opciones personalizadas para el funcionamiento de estos lavavajillas. Para activar o modificar estas opciones, debe ingresar al modo Editar Programación.

El modo de programación Manager requiere ingresar un CÓDIGO MANAGER para acceder a las opciones enumeradas en el menú PARAMETER. El código Manager es 1001

PW Tarjeta de programación del modo Manager



PARÁMETROS DE MODIFICACIÓN

INGRESE CÓDIGO DE SEGURIDAD MANAGER:1001

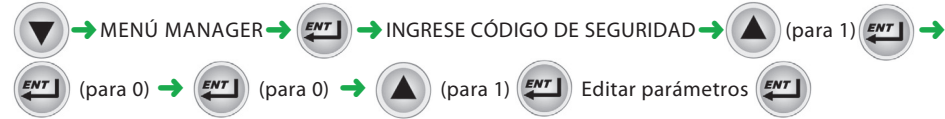

ES PRECISO CAMBIAR LOS PARÁMETROS PARA MODIFICAR LOS SIGUIENTES CÓDIGOS

ELIMINAR SARRO activa o desactiva la alerta de aviso de eliminación de sarro.

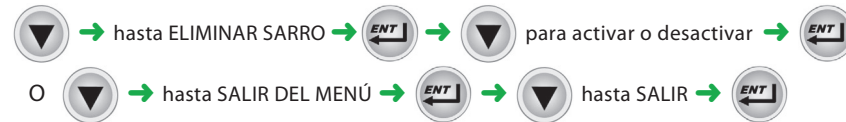

ALARMA POR BAJA TEMPERATURA activa o desactiva alarma que indica que la temperatura del enjuague final está por debajo del mínimo permitido para un cierto período de tiempo

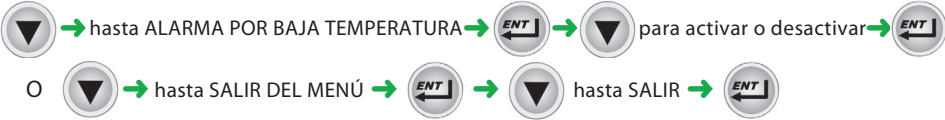

ALERTA SONORA DE CICLO FINAL activa o desactiva la unidad creando una alerta sonora al finalizar cada ciclo de lavado.

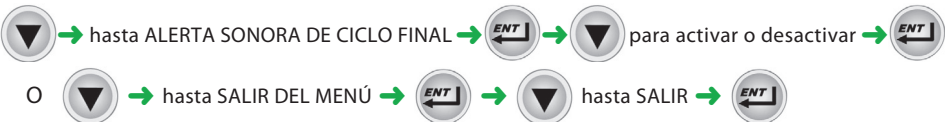

UNIDADES DE TEMPERATURA permite elegir entre grados Fahrenheit o Celsius.

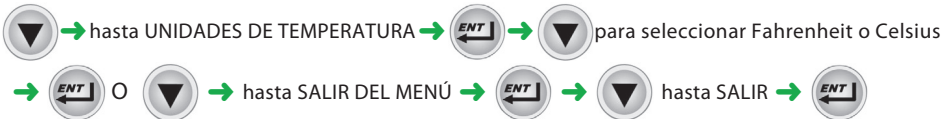

INDICADOR DE AGUA SUCIA desactiva o permite elegir cuántos ciclos hará el lavavajillas entre los ciclos alerta de agua sucia y recarga.



MODO AHORRO DE ENERGÍA desactiva o permite elegir cuántas horas estará encendido el lavavajillas antes de ingresar al modo ahorro de energía.

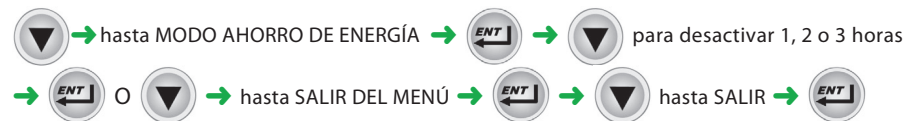

IDIOMA

permite elegir entre inglés, francés y español.

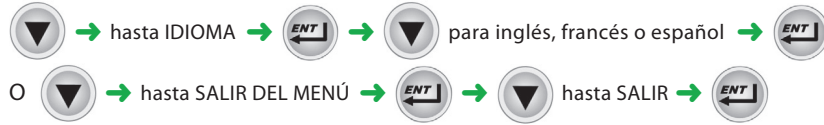

PROGRAMA DE LAVADO

permite personalizar el tiempo total de funcionamiento.



SALIR DEL MENÚ A MENÚ MANAGER PRINCIPAL



ELIMINAR SARRO AHORA

permite realizar desde el menú un ciclo único de eliminación de sarro en cualquier momento. Nota: esta operación toma hasta 1 hora y 45 minutos dependiendo de las condiciones. El lavavajillas se apagará automáticamente al finalizar el ciclo de eliminación de sarro.



(esto permitirá salir del menú)

Instrucciones de programación

Todas las personalizaciones se realizan a través del menú en pantalla usando la flecha UP, la flecha MENU/DOWN y el botón ENTER ubicados en el teclado numérico en el extremo inferior derecho del lavavajillas (Fig. 4).

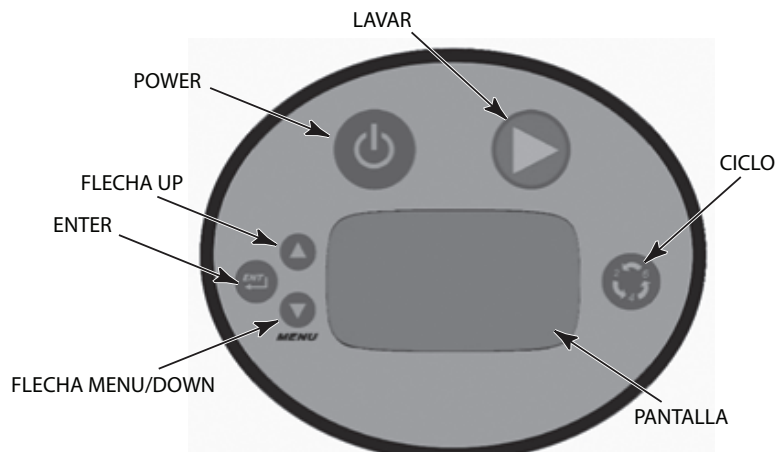

Fig. 19

Avisos en pantalla del menú

Los siguientes avisos se utilizan dentro del menú:

- Los botones con la flecha UP y la flecha MENU/DOWN se usan para modificar el valor de los parámetros y para navegar en el menú.
- El botón ENTER se usa para aceptar un valor, para realizar una acción específica o para ingresar a un submenú.

En los modelos Advansys PW10ER y PW20ER, la puerta está cerrada con seguro y debe permanecer así hasta que se complete el ciclo de condensación. Durante este ciclo, un ícono de cuenta regresiva muestra el tiempo restante. Cuando el ciclo finaliza, el ícono respectivo desaparece, la luz se apaga y la puerta se desbloquea. Abra la puerta y saque la canastilla para retirar la vajilla limpia. Cargue la vajilla sucia en la canastilla y deslícela dentro del lavavajillas. Cierre la puerta.

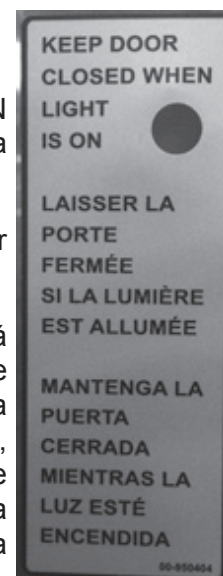

**Tiempo de condensación recomendado
(según temperatura del agua entrante)**

Temp agua entrante °F (°C)	PW10eR			PW20eR		
	Tiempo de enjuague (seg)	Tiempo de condensación (seg)	Canastillas por hora (ciclo de 2 minutos)	Tiempo de enjuague	Tiempo de condensación (seg)	Canastillas por hora (ciclo de 2 minutos)
60 (16) – 64 (18)	10	99	13	12	98	13
64 (18) – 72 (22)	12	119	12	14	114	12
72 (22) – 80 (27)	14	139	11	16	131	11
80+ (27+)	16	158	10	18	147	10

Solo en caso de modelos Advansys: si el lavavajillas expulsa una cantidad excesiva de vapor de agua después de que la luz del ciclo de condensación se ha apagado y la puerta se ha abierto, es probable que se deba a que la temperatura del agua fría entrante es demasiado alta.

Contacte al servicio técnico de Hobart para ajustar los tiempos de enjuague y de condensación de acuerdo con la tabla de ajuste. Un ciclo de mayor tiempo incrementará el consumo de agua y disminuirá el número de canastillas por hora, pero reduciría el vapor de agua que escapa al ambiente.

Instrucciones generales de funcionamiento

Mantenga limpio el lavavajillas para obtener mejores resultados. No permita que objetos extraños ingresen a la unidad, especialmente contaminantes metálicos.

No lave los utensilios de aluminio en el lavavajillas. Los detergentes cáusticos y la alta temperatura del agua producirán la formación de óxido de aluminio (negro). Es probable que los utensilios de cobre deban ser pulidos para remover la formación de óxido después de que han sido sometidos a lavados en un lavavajillas por un cierto período de tiempo. Los utensilios de acero inoxidable se deberían limpiar rápidamente y de manera fácil si los restos corresponden a alimentos crudos.

Puede ser necesario restregar algunas sustancias difíciles de remover desde algunos utensilios que no se lavan bien en el lavavajillas incluso con un ciclo de 6 minutos. Para restos de alimento resistentes, utilice un raspador plástico, una almohadilla plástica abrasiva, una escobilla de cerdas de nailon o una esponja con superficie abrasiva (Scotch Brite®) antes de lavar en el lavavajillas. Nunca use lana de acero sobre la vajilla que va a cargar en el lavavajillas. Utilice solo productos formulados para proteger el acero inoxidable. No use agente antisarro en la superficie externa del lavavajillas. Enjuague a fondo los elementos después de restregarlos con el objeto de eliminar desechos metálicos.

LIMPIEZA



⚠ ADVERTENCIA Desconecte la corriente eléctrica del lavavajillas y siga los procedimientos de bloqueo y etiquetado. Puede haber varios circuitos. Asegúrese de que todos estén desconectados.

Se debe limpiar minuciosamente el lavavajillas al terminar cada turno de trabajo. Utilice solo productos formulados para proteger el acero inoxidable. Nunca use lana de acero para limpiar las superficies del lavavajillas.

1. Rocíe el interior del lavavajillas con una vara rociadora (Fig. 20).



Fig. 20

2. Presione POWER. El lavavajillas desaguará. (Fig. 7).



Fig. 21

NOTA: si apaga el lavavajillas se producirá un desagüe automático total que toma alrededor de 3 minutos para un modelo PW10 y cerca de 3,5 minutos para un PW20.

3. Retire la bandeja y las canastillas.

4. Los brazos de lavado y de enjuague son fáciles de sacar para limpiarlos. Asegúrese de que estos brazos rotan libremente y no están obstruidos. Si se presenta alguna obstrucción, retírelos y límpielos en un sumidero con agua corriente.
 - a. Para retirar los brazos de enjuague y de lavado superiores (Fig. 22):
 - i. Desatornille el brazo de enjuague aflojando el aro con lengüeta en la parte superior de dicho brazo
 - ii. Retire los brazos de enjuague y de lavado al mismo tiempo, teniendo cuidado de no dejarlos caer.
 - iii. Invierta el proceso para colocarlos nuevamente. Gire los brazos para verificar que rotan libremente.
 - b. Para retirar los brazos de enjuague y de lavado inferiores (Fig.23).
 - i. Desatornille el brazo de enjuague aflojando el aro con lengüeta en su parte inferior.
 - ii. Retire los brazos de enjuague y de lavado al mismo tiempo, teniendo cuidado de no dejarlos caer.
 - iii. Invierta el proceso para colocarlos nuevamente. Gire los brazos para verificar que rotan libremente.



Fig. 22



Fig. 23

5. Saque las bandejas y el canasto colador (Fig. 5) y vacíe su contenido en un triturador de desechos o en un recipiente para basura. Una vez vacíos, lávelos minuciosamente. No golpee las bandejas coladoras ni el canasto sobre la mesa para soltar los restos de alimento

6. Rocíe el sumidero para lavarlo (Fig. 24).



Fig. 24

7. Vuelva a encender el lavavajillas durante 2 minutos para llenarlo.
8. Apáguelo nuevamente para lavar el sumidero.
9. Con un paño húmedo, limpie el interior y el exterior del lavavajillas. NO use lana de acero. Elimine cualquier desecho restante con un detergente suave formulado para acero inoxidable y un paño o cepillo suave.
10. Con cuidado coloque nuevamente las bandejas y el canasto colador.
11. Use un paño húmedo o una esponja y detergente suave para limpiar el teclado numérico y la pantalla de control. NO utilice detergentes abrasivos o duros o almohadillas para restregar.
12. Deje abiertas las puertas para permitir que el interior del lavavajillas se airee y se seque.

ATENCIÓN No use una manguera aspersora para rociar el exterior del lavavajillas.

Para modelos PW10ER y PW20ER

Junto con la limpieza normal, los difusores ubicados en la cámara superior al interior del lavavajillas pueden requerir una limpieza periódica. Tenga en cuenta que el modelo PW20ER consta de dos juegos de difusores.



ADVERTENCIA Desconecte la corriente eléctrica del lavavajillas y siga los procedimientos de bloqueo y etiquetado. Puede haber varios circuitos. Asegúrese de que todos estén desconectados.

1. Afloje y saque la tuerca del difusor frontal y retírelo deslizando la lengüeta hacia afuera del retén.

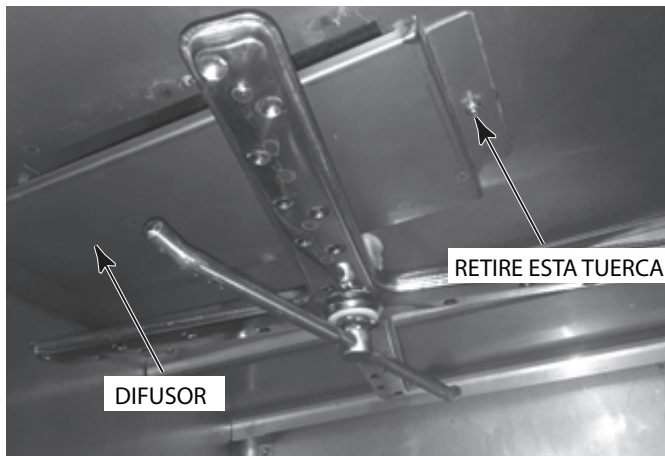

Fig. 25

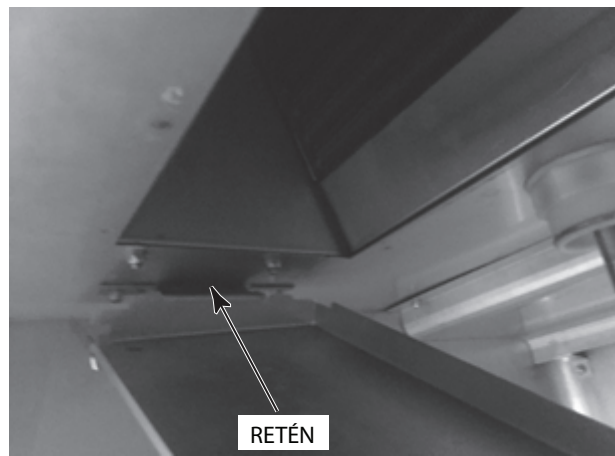

Fig. 26

2. En la superficie superior de los difusores se acumulan desechos que se deben lavar con un detergente suave y enjuagar en un sumidero.
3. Coloque nuevamente todas las piezas retiradas.
4. Deje abierta la puerta para permitir que el interior del lavavajillas se airee y seque.

QUÉ HACER Y QUÉ NO HACER CON SU NUEVO LAVAVAJILLAS HOBART

ASEGÚRESE de que la dureza del agua sea la apropiada de 3 granos o menos por galón. Los sólidos disueltos totales (TDS) deben ser de 50 ppm o más. Los cloruros no deben exceder de 50 ppm.

RASPE previamente la vajilla a fondo.

USE solo detergentes recomendados por un profesional del área química.

REALICE un ciclo de limpieza manual completo al final de la jornada, si se requiere. Limpie a fondo el lavavajillas, enjuáguelo y séquelo, dejando las puertas abiertas.

Siga atentamente el programa de eliminación de sarro del lavavajillas.

USE solo productos químicos formulados para proteger el acero inoxidable.

NO utilice detergentes formulados para lavavajillas de uso doméstico.

NO permita que se acumulen restos de alimento al fondo del tanque.

NO exceda las concentraciones recomendadas por el fabricante respecto al detergente, al agente de enjuague y al producto antisarro.

NO use lana de acero para limpiar la vajilla o la superficie del lavavajillas.

NO permita que objetos extraños ingresen a la unidad, especialmente contaminantes metálicos.

NOTA: si no sigue las instrucciones de uso, cuidado y mantención, puede invalidar su garantía para el lavavajillas Hobart.

MANTENCIÓN

MOTOR

El motor cuenta con rodamientos sellados de forma permanente y no requiere lubricación.

BRAZOS DE LAVADO Y DE ENJUAGUE

Todos los brazos de lavado y de enjuague deberán rotar libremente y continuarán girando por unos pocos segundos después de haber sido movidos de forma manual. Para revisarlos, DESCONECTE EL SUMINISTRO ELÉCTRICO, gire los brazos y retire cualquier obstrucción que provoque un funcionamiento inapropiado. Consulte LIMPIEZA DEL LAVAVAJILLAS en páginas 27-31.

Si las bandejas coladoras o el canasto no se encuentran en su sitio, partículas de alimento o mondadientes pueden obstruir las boquillas del brazo de lavado.

ELIMINACIÓN DE SARRO

⚠ ADVERTENCIA El producto antisarro no debe entrar en contacto con lejía o con una solución de enjuague que contenga lejía. La mezcla produce la formación de un gas dañino. Todo este procedimiento debe ser seguido paso a paso para obtener resultados seguros y satisfactorios.

El lavavajillas deberá someterse a un proceso de eliminación de sarro con regularidad, según se requiera. La periodicidad depende del contenido mineral del agua. La eliminación de sarro deberá hacerse cuando observe signos claros de depósitos de sarro (una sustancia blanca similar a la tiza) sobre las paredes interiores, en los brazos de lavado y de enjuague y en el calentador del tanque. Inspeccione el interior del lavavajillas para buscar depósitos de sarro. Si es necesario realizar el procedimiento, use un producto antisarro, como Lime-A-Way® o ISR®, para obtener mejores resultados.

Todos los lavavajillas están equipados con un recordatorio automático para la eliminación de sarro. Se recomienda que el proceso se realice cuando se enciende la luz DELIME RECOMMENDED (se recomienda eliminar el sarro). Los modelos PW10ER y PW20ER están equipados con una bomba interna de eliminación de sarro que bombeará automáticamente la cantidad necesaria de producto antisarro dentro de la unidad. Todos los modelos PW10ER y PR20ER están equipados con un sistema automático de eliminación de sarro. Al momento de instalar el lavavajillas, un técnico calificado del servicio técnico de Hobart o un proveedor del área química deberán ajustar la configuración de la dureza total del agua a un parámetro adecuado a los intervalos de eliminación de sarro.

Quite la tapa de la botella del producto antisarro y coloque el tubo negro de suministro en el contenedor. Asegúrese de empujar completamente el tubo vertical de suministro hasta el fondo del contenedor. Verifique que el tubo no está obstruido o torcido.

Una vez que la cantidad de ciclos programada ha finalizado, el control indicará la necesidad de eliminar el sarro mostrando en pantalla DELIME RECOMMENDED y preguntará “¿Desea eliminar el sarro ahora?”. Debe ingresar “Sí” o “No” para iniciar el ciclo o para continuar con el funcionamiento normal del lavavajillas. Si selecciona “No”, el lavavajillas continuará avisando al operador en cada puesta en marcha o al apagar la unidad hasta que se complete el ciclo de eliminación de sarro. Para eliminar el sarro de la unidad.

1. Pulse el botón con la flecha MENU/DOWN hasta que se muestre el símbolo “>” a la izquierda de “Sí” y luego presione ENTER.
2. Retire la canastilla del lavavajillas.
3. Saque los coladores y límpielos. Colóquelos nuevamente junto con la canastilla y cierre la puerta.
4. Para lavavajillas PW10ER y PW20ER asegúrese de que el contenedor del producto antisarro no esté vacío. Empuje completamente el tubo vertical de suministro hasta el fondo del contenedor. Verifique el tubo no está obstruido o torcido.
5. Presione ENTER para ingresar en el modo Eliminación de sarro. El lavavajillas desaguará y se volverá a llenar con agua limpia.
6. En los modelos PW10 y PW20, cierre la puerta una vez que ha agregado el producto antisarro. Presione ENTER para continuar el ciclo. El lavavajillas iniciará el modo lavado por alrededor de 25 minutos y luego comenzará con las operaciones de enjuague y desagüe. El tiempo total para completar la eliminación de sarro será alrededor de 45 minutos. En lavavajillas PW10ER y PW20ER, la unidad ingresará automáticamente en el modo lavado durante 40 minutos y luego comenzará con las operaciones de enjuague y desagüe después de completar el ciclo de llenado. El tiempo total para completar la eliminación de sarro será de 1 hora con 40 minutos, aproximadamente.
7. Una vez finalizado este proceso, el lavavajillas se apagará.
8. Inspeccione el interior de la unidad para buscar depósitos de sarro. Si es necesario, inicie otro ciclo de eliminación de sarro ingresando al modo Manager Programming.

ATENCIÓN No permita que el producto antisarro permanezca en el lavavajillas más tiempo del recomendado por el fabricante. Después de eliminar el sarro, haga funcionar el lavavajillas sin utensilios en dos ciclos de 6 minutos cada uno con el objeto de enjuagar y vaciar el interior de la unidad.

SOLUCIÓN DE PROBLEMAS

SÍNTOMA	POSIBLE CAUSA
Utensilios manchados o sucios	<p>Canastilla sobrecargada. Nivel de agua bajo. Condiciones del agua:</p> <ul style="list-style-type: none"> — Temperatura del agua de enjuague incorrecta. Consulte CONEXIÓN DEL SUMINISTRO DE AGUA, página 15. — Dureza excesiva del agua indica que se requiere un ablandador. — Tipo de detergente o su concentración incorrectos según condiciones del agua. — Aditivo para enjuague incorrecto según condiciones del agua. Enjuague inadecuado. — Colador de línea sucio ocasionando un flujo de agua reducido. Apague el suministro de agua. Retire la manguera de llenado y revise el colador. Saque la malla y límpiela. Ensamble nuevamente. — Depósitos minerales excesivos a lo largo de todo el sistema de lavado y de enjuague. Se requiere eliminar el sarro. <p>Revise el nivel de agua en el tanque. El lavavajillas no lavará bien si no hay suficiente agua en la bomba para mantener una presión de lavado adecuada.</p> <p>Pérdida de presión de agua debido a obstrucciones en la bomba.</p> <ul style="list-style-type: none"> — DESCONECTE EL SUMINISTRO ELÉCTRICO. Desagüe el tanque y revise si hay obstrucciones en los coladores, en el canasto o en la entrada de la bomba. <p>Suministro de detergente insuficiente.</p> <ul style="list-style-type: none"> — Revise el suministro o el dispensador de detergente. <p>Depósitos minerales excesivos a lo largo del sistema de lavado y de enjuague.</p> <ul style="list-style-type: none"> — Se requiere eliminar el sarro. — Dureza excesiva del agua indica que se requiere un ablandador. <p>El lavavajillas no ha sido limpiado apropiadamente. Consulte LIMPIEZA DEL LAVAVAJILLAS en páginas 27-31.</p> <p>Brazo de lavado bloqueado con desechos. Consulte BRAZOS DE LAVADO Y DE ENJUAGUE, página 32.</p>
El lavavajillas no funciona	<p>Fusible quemado o disyuntor activado.</p> <p>Revise el nivel de agua en el tanque.</p>
Fusible quemado	<p>Desperfecto en solenoides.</p> <ul style="list-style-type: none"> — Contacte al servicio técnico. — Revise la válvula en la manguera rociadora — Material extraño impide funcionamiento adecuado de la válvula. El momento delicado se produce inmediatamente después de la instalación, cuando un compuesto de la tubería o virutas de metal se alojan en el asiento de la válvula.
Tanque de lavado no caliente	<p>El detector de agua apagará el calentador si el nivel de agua es demasiado bajo.</p> <ul style="list-style-type: none"> — Revise el nivel de agua. <ul style="list-style-type: none"> • Fusible quemado o disyuntor activado. • Falla en el calentador. • Protector por exceso de temperatura activado — Contacte al servicio técnico.
No se llena o llenado lento	<p>Colador de línea sucio ocasionando un flujo de agua reducido.</p> <ul style="list-style-type: none"> — Apague el suministro de agua. Desconecte la manguera de llenado y retire el colador. Limpie la malla. Ensamble nuevamente.

SERVICIO TÉCNICO

Contacte a la oficina local del servicio técnico de Hobart en caso de requerir reparaciones o ajustes en el equipo. Es posible celebrar contratos a largo plazo de mantención para este u otros productos Hobart.

