

Rápido y de bajo consumo energético

TDR 5 Eco programable

El horno *Turbo Deli Rotisserie* es el rosticero más rápido de la industria. La cavidad es provista con aire fresco para rostizar el pollo como debe ser: crujiente y delicioso y, al mismo tiempo, mantener su atractiva apariencia por horas.

El rosticero TDR empuja el aire a través de la cavidad, resultando en una mejor transferencia de calor hacia los productos y, en consecuencia, un reducido consumo de electricidad durante el proceso de preparación.

Gracias a la tecnología de Eco cocción, el rosticero TDR ahorra un 5% adicional en energía. Suma a esto la mejorada transferencia de calor a los productos y el rápido proceso de preparación y tendrá el rosticero de más bajo consumo y una gran producción.

La tecnología de Corrección de cocción corrige las alteraciones del ciclo de cocción causadas por medias cargas, sobrecargas o productos con diferentes temperaturas. Asimismo, mide las anomalías de la curva de temperatura y corrige el ciclo automáticamente, garantizando la seguridad de los alimentos y una cocción de bajo consumo.



Controles programables



Área grande para exhibir el producto



Características del TDR 5 programable

Características destacadas

- Controles con ajustes programables
- 99 programas con hasta 3 etapas de cocción por programa
- Tecnología de corrección de cocción para controlar la seguridad de los alimentos y ahorra un 5% de energía.
- Tecnología Eco cocción que ahorra un 5% adicional en consumo energético.

Características estándar

- 5 varillas para carne, varillas en forma de V, canastillas o posiciones de las parrillas
- Rotor para hasta 20 pollos (1.2 kg) por lote
- Conexión USB para transferir fácilmente los datos y programas
- Función para agregar tiempo extra
- Calidad sobresaliente de los alimentos: convección de alta velocidad para una cocción uniforme
- Calidad sobresaliente de los alimentos: calor radiante para un dorado uniforme
- Llamativo escaparate de exhibición gracias a la gran superficie de cristal y la iluminación brillante
- Paro de seguridad al abrir las puertas
- No se necesitan conexiones de drenaje ni de agua.

Accesorios

- Varillas para carne (incluidas)
- Canastillas para usos múltiples
- Varillas en forma de V y parrillas par pollo
- Soporte compatible con las ruedas

Opcional

- Unidad apilable
- *Pass-through*
- Extracción *ventless*



Extracción *ventless* (opcional)



TDR apilable

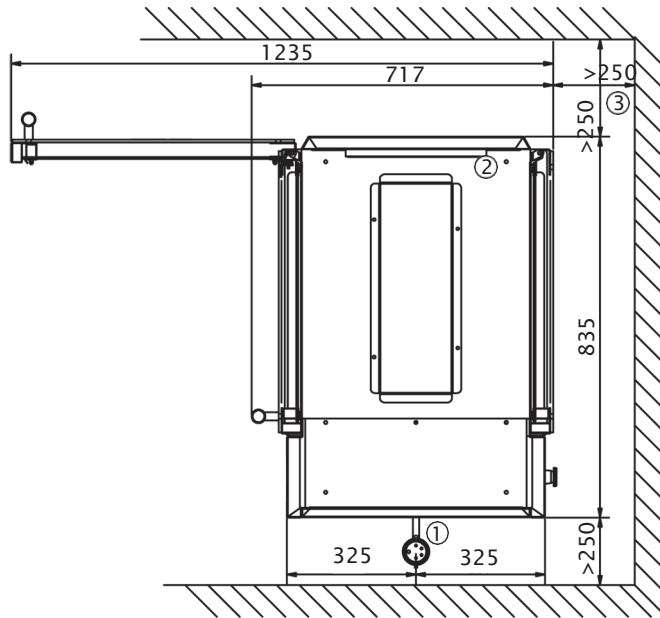

TDR 5 Programmable

- 1 Cable de alimentación, 2.2 m
- 2 Abertura de extracción
- 3 Espacio de separación con la pared
- 4 Ubicación del conector

Dimensiones del roscero TDR 5

Ancho	835 mm
Largo	717 mm
Largo con extracción	853 mm
Alto	910 mm
Alto en soporte	1725 mm
Alto con extracción	1245 mm

Datos técnicos del roscero TDR 5

Peso neto	130 kg
Peso bruto	152 kg
Voltaje	3N~ 400/230 V
Frecuencia	50/60 Hz
Potencia	6.6 kW

Dimensiones del roscero TDR 5+5

Ancho	835 mm
Largo	717 mm
Largo con extracción	853 mm
Alto	1790 mm
Alto con extracción	2124 mm

Datos técnicos del roscero TDR 5 +5

Peso neto	266 kg
Peso bruto	306 kg
Voltaje	3N~ 400/230 V
Frecuencia	50/60 Hz
Potencia	13.2 kW

Las especificaciones y datos técnicos están sujetos a cambios sin previo aviso.

Estos son unos diagramas básicos. Para obtener más información detallada, consulte el manual de instalación en www.frijado.com.

