



Proyecto \_\_\_\_\_  
 No. AIA \_\_\_\_\_ No. SIS \_\_\_\_\_  
 No. artículo \_\_\_\_\_ Cantidad \_\_\_\_\_ Sección C.S.I. 114000



CLen SERIES – CL44eN-EGR a vapor

## CL44eN-EGR a vapor

### Lavalozas con banda transportadora para canastillas y sanitización con agua caliente



#### Características estándar

- + 202 canastillas por hora
- + Sistema *DWER*
- + Sistema *Opti-Rinse*™
- + Kit para enfriar el agua drenada
- + Mecanismo motriz de rápido regreso de la banda transportadora
- + *Booster* sin presión integrado de acero inoxidable de 30 KW
- + Amplia apertura de puerta doble para fácil limpieza
- + Puertas con interruptores de bloqueo, aisladas y abisagradas
- + Altura de la apertura de la cámara de 19.5" (50 cm) (acepta charolas para hornear)
- + Módulo de control del microprocesador montado en la parte superior
- + Modo de ahorro de energía (apagado automático y programable)
- + Indicador de agua sucia
- + Alerta de baja temperatura activada por el encargado
- + Modo de ollas y sartenes con pausa inteligente aprobado por la NSF
- + Notificación configurable e 'inteligente' de desincrustación
- + Diagnósticos de servicio
- + Distribuidores de lavado autoalineables
- + Brazos de lavado antitaponamiento de acero inoxidable
- + Rejilla extraíble de entrada a la bomba
- + Impulsor y bomba de autodrenado de acero inoxidable
- + Canastilla profunda y rejilla sencilla inclinada para desperdicios
- + Paneles de acero inoxidable que encierran el perímetro y la parte inferior
- + Cierre de drenado activado por la puerta
- + Cuenta con controles para *booster* y ventilación
- + Certificación *Energy Star*®

#### Opciones y accesorios (Disponibles con costo extra)

- Campanas de extracción de acero inoxidable estándar, corta o alargada (consulte la página 4 para obtener más detalles)
- Descargador automático: agrega 38" (96 cm). Consulte el documento F39520 para obtener más detalles.
- Cargador lateral: SL23 agrega 23" (58 cm) a la longitud; SL30 agrega 30" (76 cm) a la longitud. Consulte el documento F8066 para obtener más detalles.
- Soplador secador: agrega 33 1/4" (84 cm) a la longitud. Consulte el documento F40252 para obtener más detalles (se envía por separado del equipo, solicite servicio técnico para su instalación).
- Juego de patas con bridas para fijar (se requieren dos juegos)
- Cámara más alta que la estándar
- Interruptor de límite de mesa
- Requisitos para instituciones correccionales (contacte al departamento de Servicio de Hobart)
- Juego de válvula reguladora de presión y supresor de golpe de ariete
- Interruptores de circuito instalados de fábrica (contacte al departamento de servicio Hobart para obtener más detalles)

#### Especificaciones

La lavalozas Hobart modelo CL44eN *Energy Recovery* con sistema *Opti-Rinse*™, recuperación de energía del agua drenada (sistema *DWER*) y brazos de lavado autoalineables diseñados por dinámica de fluido por computadora incluye puertas ergonómicas y aisladas tipo gabinete, controles computarizados montados en la parte superior y ciclo de ollas y sartenes aprobado por la NSF. El tanque de lavado utiliza un sensor de presión preciso y duradero en lugar de los flotadores mecánicos convencionales. La altura de 19.5" (50 cm) de la cámara estándar alberga hasta seis (6) charolas estándar al mismo tiempo en una guía para charolas.

**NOTA:** Contacte a un vendedor Hobart si requiere un sobrecalentador (*booster*) a vapor externo.

Aprobado por \_\_\_\_\_ Fecha \_\_\_\_\_ Aprobado por \_\_\_\_\_ Fecha \_\_\_\_\_



# CL44eN-EGR a vapor

## Lavalozza con banda transportadora para canastillas y sanitización con agua caliente

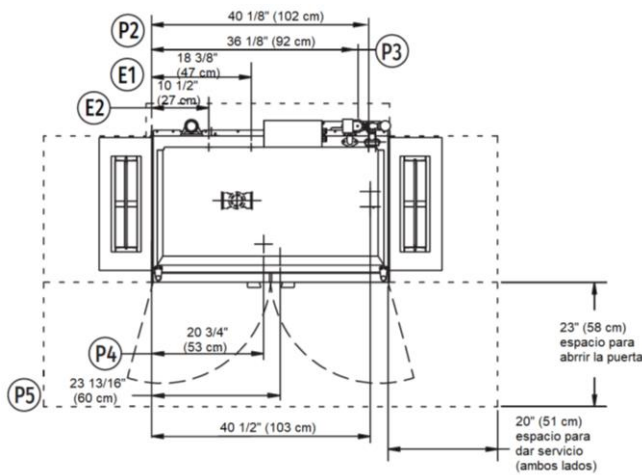

Vista superior de izquierda a derecha

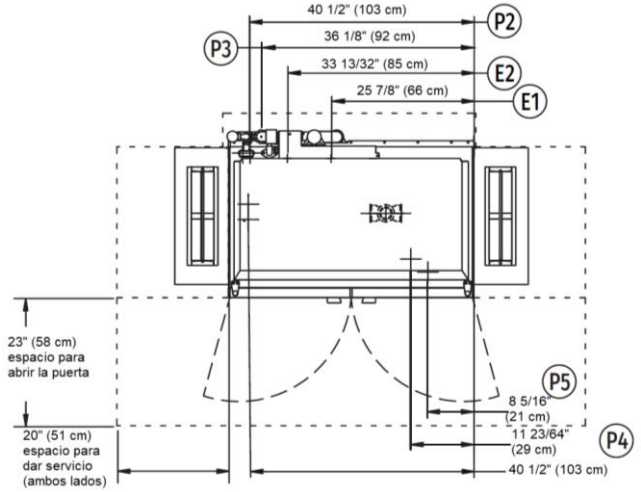

Vista superior de derecha a izquierda

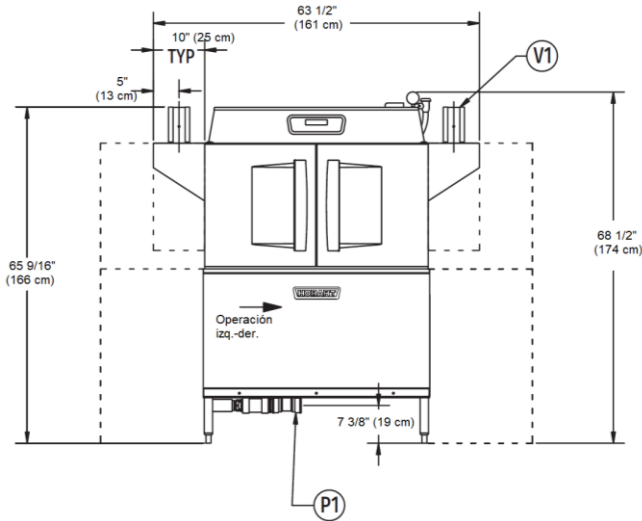

Vista frontal de izquierda a derecha

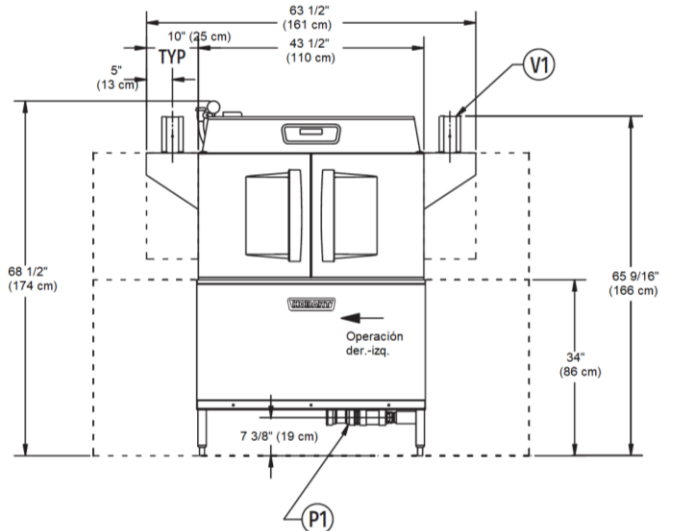

Vista frontal de derecha a izquierda

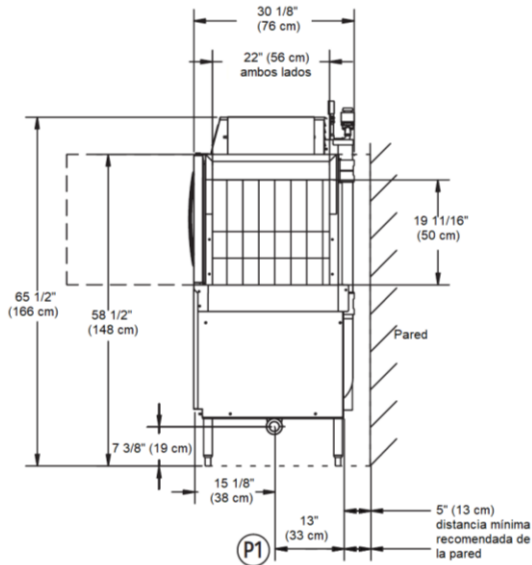

Vista lateral

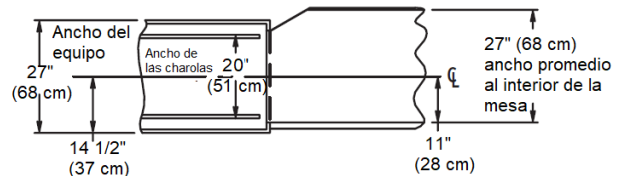

Disposición recomendada

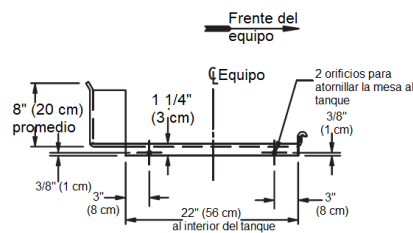

Vista mostrando las ubicaciones de los orificios en la parte trasera de la mesa

Modelo:  
CL44eN Energy Recovery  
Operación izq.-der.  
D-974801  
REV B

Modelo:  
CL44eN Energy Recovery  
Operación der. - izq.  
D-974800  
REV B



# CL44eN-EGR a vapor

## Lavalozas con banda transportadora para canastillas y sanitización con agua caliente

### Explicaciones

Conexiones eléctricas	
E1	Motores y controles, tubo Conduit de 1 1/4 o 2", 63 3/4" (162 cm) snpt*
E2	Conexión eléctrica para sobrecalentador ( <i>booster</i> ) (en lugar del <i>booster</i> a vapor externo), tubo Conduit de 1 1/4" o 2", 63 3/4" (162 cm) snpt
<b>NOTA:</b> Se encuentra disponible una conexión eléctrica común (un sólo punto), consulte la página 4 para mayores detalles.	
Conexiones para plomería	
P1	Drenado: se puede drenar a cualquier lado de la válvula, tape la conexión FPT de 2" del lado opuesto. Se recomienda un drenaje a piso a 12" (30 cm) mínimo del equipo para tener acceso y poder darle mantenimiento. 7 3/8" (19 cm) snpt
P2	Agua caliente. Conexión FPT de 1/2". Conexión principal de agua caliente 1/2", 11 3/16" (28 cm) snpt
P3	Conexión FPT de 1/2" para agua fría para templar el agua drenada, temperatura del agua fría a 80 °F (27 °C), máximo a 7 3/8" (19 cm) snpt
Conexiones para vapor	
P4	Serpentines de vapor: Flujo de 10 a 50 PSI, conexión FPT de 3/4", 11-18" (28-46 cm) snpt
P5	Retorno de condensado: se deberá mantener una presión mínima diferencial de 10 PSI a través de la trampa de vapor. Conexión FPT de 3/4". 11 1/8" (28 cm) snpt, una conexión (el equipo tiene una trampa tipo cubeta)
Conexiones para ventilación	
V1	Campana de extracción opcional de 4" x 16" (10 x 41 cm) con regulador, campana de extracción opcional alargada con regulador. Conexiones para ventilación en el extremo de carga: 200 ft <sup>3</sup> /min (6 m <sup>3</sup> /min), 0.25" CA; extremo de descarga: 400 ft <sup>3</sup> /min (11 m <sup>3</sup> /min), 0.25" CA

E1	Conexiones eléctricas (Sólo 3 fases) Motores y controles		
Voltaje	Amperes nominales	Amperaje mínimo del circuito de suministro	Dispositivo de máxima protección
208/60/3	10.6	15	15
240/60/3	10.6	15	15
480/60/3	6.7	15	15

E2	Booster de 30 kW, temperatura mínima del agua de entrada 110 °F (43 °C)		
Voltaje	Amperes nominales	Amperaje mínimo del circuito de suministro	Dispositivo de máxima protección
208/60/3	83.9	90	90
240/60/3	80.2	90	90
480/60/3	40.1	50	50

### Especificaciones

#### Capacidades

Canastillas por hora (clasificado por la NSF).....	202
Tanque de lavado (galones).....	23 (87 L)
Velocidad de la banda transportadora (ft/min).....	5.6 (2 m/min)

#### Caballos de fuerza del motor

Accionamiento.....	1/6
Lavado.....	2

#### Consumo de agua

Galones por hora (máximo uso).....	126 (477 L)
Galones por canastilla.....	0.62 (2 L)

#### Calentamiento

Booster eléctrico (integrado) (kW para aumentar 70 °F).....	30
---	----

#### Consumo de vapor

Libras por hora (máximo).....	65 (29 kg/h)
(Aproximadamente 30 lb/h (14 kg/h) = 1 caballo de vapor (BHP) Lavalozas, basado en vapor a 20 PSI y en el suministro de agua para enjuague final del cliente a 180 °F (82 °C) máximo)	

#### Booster de vapor (externo, se ordena por separado)

Libras por hora (máximo).....	60 (27 kg/h)
(si se usa con vapor a 20 PSI, el flujo de agua a 20 PSI, el agua entrante a una temperatura de 130 °F (54 °C) aumentará a 180 °F (82 °C) mínimo)	

#### Ventilación

Lado de carga (ft <sup>3</sup> /min mínimo).....	200 (6 m <sup>3</sup> /min)
Lado de descarga (ft <sup>3</sup> /min mínimo).....	400 (11 m <sup>3</sup> /min)

#### Peso del envío (aproximado)

.....	640 lb (290 kg)
-------	-----------------

#### Dimensiones del empaque.....

.....	53" x 38" x 78" (134 x 96 x 198 cm)
-------	-------------------------------------

CL44eN-EGR a vapor. Disipación de calor	
BTU/h	
Latente	Sensible
45,100	19,300
<b>Nota:</b> Para mayor información sobre la disipación del calor, consulte el documento F40459.	

**Advertencia:** Las conexiones eléctricas y de plomería se deben realizar por el personal calificado que cumpla con los códigos de seguridad, sanitarios y de plomería correspondientes con el Código Eléctrico Nacional.

**Notas sobre plomería:** Debido a las variaciones de agua y vapor suministrados en el sitio, es posible que se necesiten válvulas reguladoras de presión del agua y vapor (se incluye de manera estándar una válvula reguladora de presión en los equipos con *booster*). Las válvulas reguladoras de presión se pueden comprar con Hobart o localmente.

**Calentamiento a vapor solament:** Las presiones de flujo de vapor arriba de los 50 PSI deberán tener un regulador de presión (que el cliente debe adquirir) instalado en la línea de vapor.

El cliente deberá comprar e instalar una válvula de cierre manual en la línea de vapor a la lavalozas.



# CL44eN-EGR a vapor

Lavalozza con banda transportadora para canastillas y sanitización con agua caliente

Conexión eléctrica común (un solo punto). Contacte al departamento de Servicio para obtener más información.

Conexión eléctrica común (incluye motores y controles y el sobrecalentador (booster) eléctrico)			
Voltaje	Equipo y booster de 30kW		
	Amperes nominales	Amperaje mínimo del circuito de suministro	Dispositivo de máxima protección
208/60/3	94.6	110	110
240/60/3	94.6	110	110
480/60/3	46.8	60	60

## Opciones para la campana de extracción

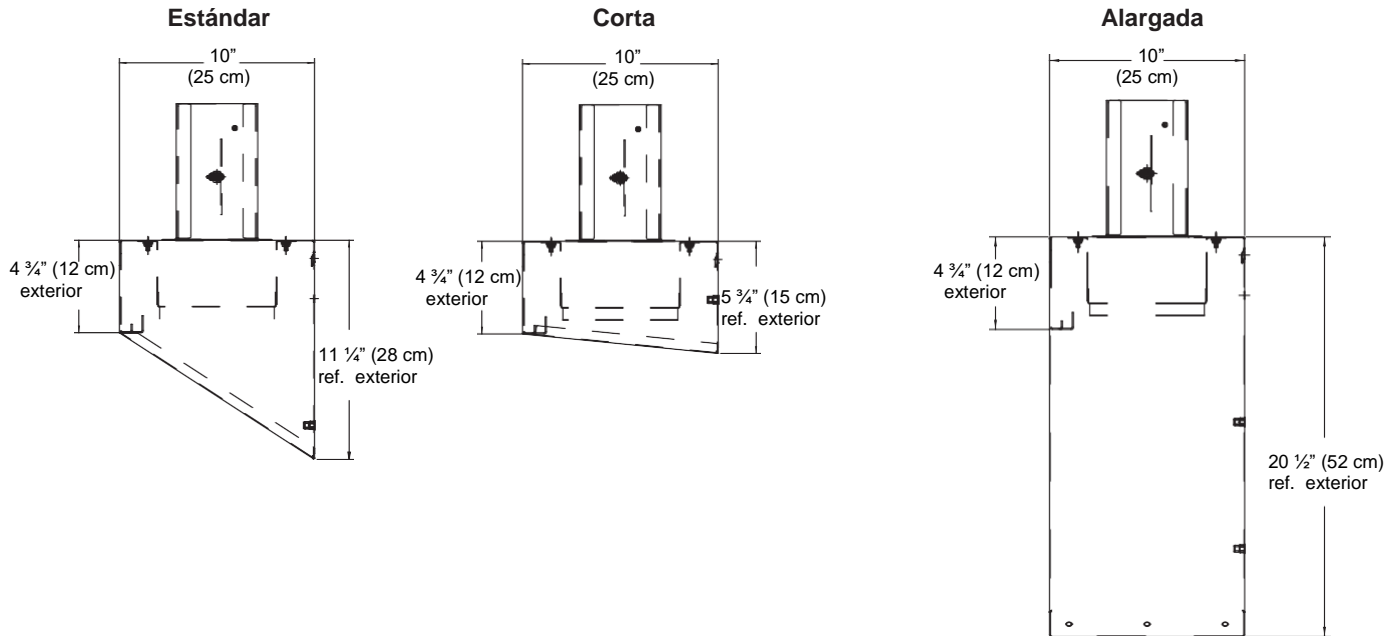

Debido a la política de mejora continua de los productos de Hobart, las especificaciones están sujetas a cambio sin previo aviso.