

# FICHA TÉCNICA

## LAVAOZA H55



**HOBART**

MODELO

H55

ESPECIFICACIÓN:

Dimensiones

60x60x82 cm



DETALLES:

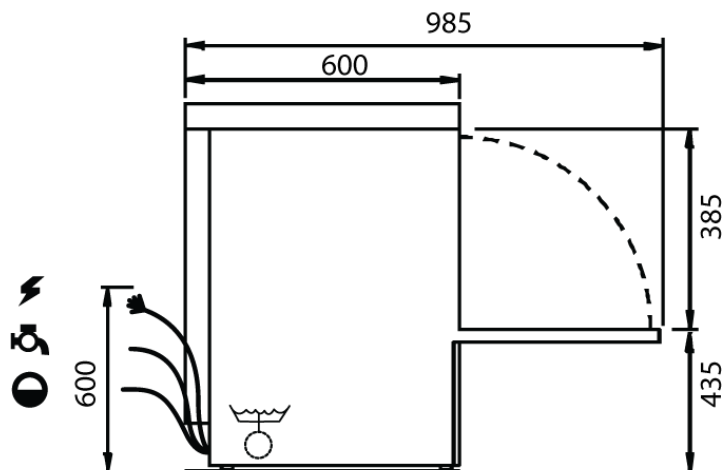
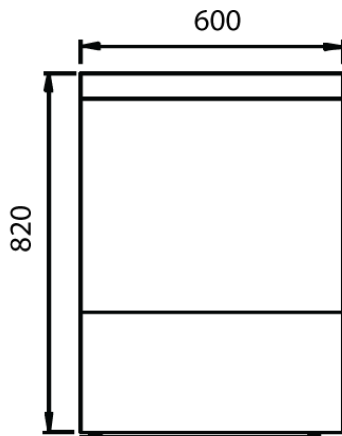

- 1 Tubo de drenaje
- 2 Tubo de llenado
- 3 Cable eléctrico
- 4 Dosificador de enjuague
- 5 Tubo de detergente

	Dimensiones (WxDxH)	cm	60x60x82
	Tamaño de la rejilla	cm	50x50
	Abertura de la puerta/campana	cm	39.0
	Altura máxima de la vajilla lavable	cm	35.5
	Fabricación general		Doble recubrimiento completo
	Tiempo de ciclo	seg	72-110-150
	Ciclo de limpieza automática		Sí
	Programa especial		ProGlass - ProNew - ProSteel - ProAct - ProSan - ProWater
	Fabricación del tanque		Embutición profunda
	Volumen del tanque	lt	15
	Componente térmico del tanque	W	2.100
	Filtros de superficie del tanque		polipropileno
	Potencia de la bomba de lavado	W	470
	Tipo de calentador		Sin presión con depósito de separación
	Volumen del calentador	lt	6.0
	Componente térmico del calentador	W	3.000
	Potencia de la bomba del booster de enjuague	W	200
	Consumo de agua para el enjuague	Lt/ciclo	2.5
	Sistema de drenado		Drenado parcial
	Bomba de drenado		Estándar
	Dosificador de enjuague		Eléctrico peristáltico
	Dosificador de detergente		Eléctrico peristáltico
	Energía eléctrica	W	3.500
	Conexión eléctrica	V/Hz/ph	230/60/1
	Equipo	nº	1 rejilla plana - 1 contenedor para cubiertos

**TW** FOOD  
EQUIPMENT  
GROUP  
**L A T I N O A M É R I C A**

DEDICADOS AL AVANCE DE LAS TECNOLOGÍAS  
Y AL DISEÑO DE EQUIPO PARA LA MEJORA  
CONTINUA DE LA INDUSTRIA CULINARIA.

SERVICIO OTORGADO A TRAVÉS DE HOBART MÉXICO

VIVEROS DE LA COLINA #238, VIVEROS DE LA LOMA,  
TLALNEPANTLA, EDO. DE MEX. C.P. 54080  
T. (55).67.200.830

**HOBART.COM.MX**

