

Gebruiksaanwijzing fustenkoelkast
Gebrauchsanweisung Faßkühler
User manual kegcooler
Mode d'emploi refroidisseur de fûts

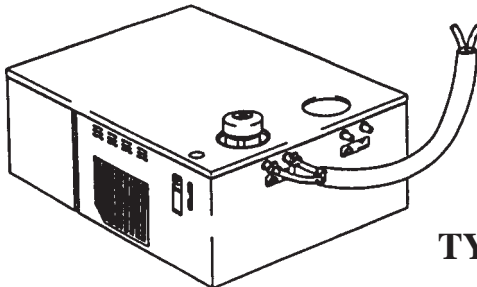
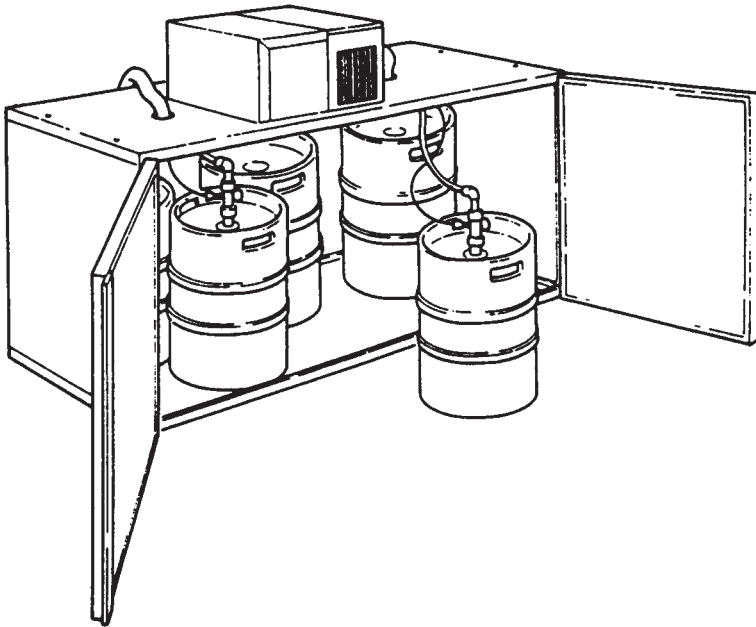

TYPES:

FK
FK-MU
FK-MS
BREDA

NL Nederlands 4.

D Deutsch 9.

UK English 22.

F Français 27.

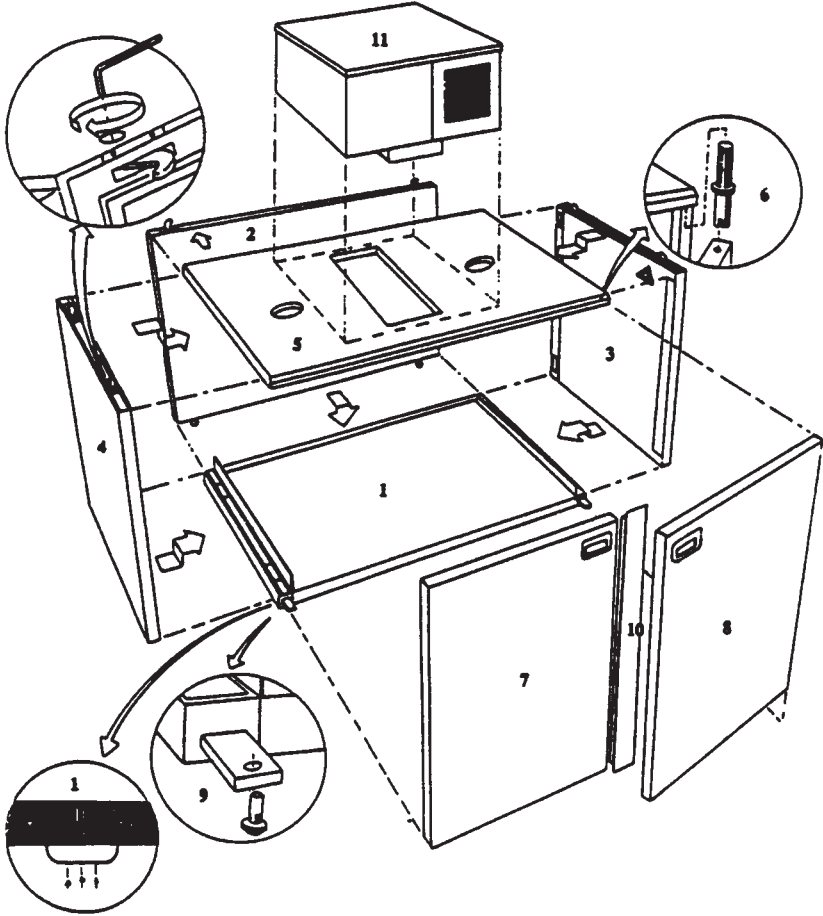

Opbouw instructie FK 2, FK 4, FK 6, FK 8

Benodigd gereedschap: **Inbussleutel 6mm**
 Steeksleutel M 10
 Schroevendraaier

1. Bodemplaat op de vlakke kant leggen.
Bij grote oneffenheden kunt u de poten in de hoogte verstellen.
2. Achterwand monteren op de bodem en middels de inbussleutel (6mm) de haaksluitingen (rechtsom) aantrekken.
Alle haaksluitingen zijn van binnen- en buitenuit koppelbaar.
3. Het rechter zijpaneel middels de inbussleutel (6mm) monteren. Let op:
De kunststof strip op het zijpaneel moet zich aan de voorzijde bevinden.
4. Linker zijpaneel middels inbussleutel (6mm) monteren, op gelijke wijze als het rechterpaneel.
Let op: zijpanelen moeten vlak op de voorzijde van het bodempaneel staan.
(Opmerking: linker- en rechterpaneel zijn gelijk uitgevoerd).
5. Bovenpaneel voorzichtig op de achterwand en de zijpanelen leggen en middels inbussleutel (6 mm) monteren.
6. Scharnierpennen (2x) in de onderkant van het bovenpaneel schroeven.
- 7/8. Deuren links en rechts in bovenste scharnierpennen steken.
9. Het onderste scharnier stellen. Scharnierpennen langs de onderkant aanbrengen en middels steeksleutel aandraaien.
10. Middenstijl aanbrengen en vastschroeven.
11. Koelmachine op de uitsparing van het bovendeksel plaatsen. Hierbij is de condensor aan de voorzijde zichtbaar zodat er eenvoudig gereinigd kan worden.

De fustenkoelkast dient pas na 24 uur in bedrijf te worden genomen.

FK2

Fustenkoelkast met 2 kleine deuren en middenstijl. Geschikt voor het gekoeld opslaan van 2 x 50 Ltr. fust.

FK4

Fustenkoelkast met 2 kleine deuren en middenstijl. Geschikt voor het gekoeld opslaan van 4 x 50 Ltr. fust.

FK6

Fustenkoelkast met 1 grote en 1 kleine deur en middenstijl. Geschikt voor het gekoeld opslaan van 6 x 50 Ltr. fust.

FK8

Fustenkoelkast met 2 grote deuren en middenstijl. Geschikt voor het gekoeld opslaan van 8 x 50 Ltr. fust.

FK-MU

Machine-unit voor FK 2, 4, 6 en 8. Koelcapaciteit 480 Watt, 1/4 PK.

FK-MU Python

Machine-unit voor FK 2, 4, 6 en 8. Koelcapaciteit 800 Watt, 3/8 PK.

FK-MUP4

Pythonkoeler met circulatiepomp, 4 bierspiralen, 45 Ltr. waterbad, 2 elektronische thermostaten (TC-110 / TIC-55), opvoerhoogte 6m, koelcapaciteit 800 Watt, 3/8 PK.

BREDA

Pythonkoeler met circulatiepomp, opvoerhoogte 6m., 1/5 PK, 15 Ltr. met waterbad.

Installatie instructies

De fustenkoelkast niet in direct zonlicht plaatsen!

1. De fustenkoelkast dient waterpas geplaatst te worden. Dit doet u met behulp van de verstelbare poten. U kunt deze met behulp van een steeksleutel verstellen.
2. Na het installeren van de fustenkoelkast dient men ongeveer 2 uur te wachten met aansluiting op het elektriciteitsnet. Dit omdat de olie van de compressor tijdens het transport mogelijk in de koelleiding is gestroomd en derhalve enige tijd nodig heeft om terug te vloeien.
Koelmiddel: R134a.
3. Elektrische aansluitwaarde: 220-240 V. Denk aan aarding.
4. Houdt u er rekening mee dat de condensor lucht aan moet kunnen zuigen om een optimale koelcapaciteit te kunnen bereiken. U dient daarom voldoende ruimte vrij te laten rondom de ventilatieroosters.

Indien beluchtingskleuven geheel of gedeeltelijk worden afgedekt vervalt de garantie op het product. Vrije luchtaanzuiging en lucht afblazen is essentieel voor het koelvermogen en de levensduur.

5. Verwijder 1 x per maand het stof en het vuil dat de condensor heeft aangezogen met behulp van een stofzuiger of perslucht.
6. De temperatuur wordt met behulp van een thermostaat geregeld. Deze wordt fabrieksmatig ingesteld op +4°C. Met behulp van de thermostaatknop kan de temperatuur naderhand worden bijgesteld. (FK-MUP4: Gebruiksaanwijzing 1-95721 en 1-95723).
7. Het bereiken van de ideale temperatuur is afhankelijk van de hoeveelheid en de temperatuur van de te koelen producten.
De koeltemperatuur is ook afhankelijk van de omgevingstemperatuur.
8. Plaats geen zware voorwerpen op het deksel.

Algemeen

Voor alle werkzaamheden in machineruimte, waterbad en/of elektronische onderdelen: altijd eerst de stekker uit het stopcontact nemen.

In de machineruimte kunnen zich scherpe onderdelen bevinden. Grote voorzichtigheid is geboden wanneer u werkzaamheden in de machineruimte wilt verrichten.

In de machineruimte kunnen verschillende onderdelen zeer heet worden (90°C). Overtuigt u zich er van dat alle onderdelen genoeg afgekoeld zijn voordat u werkzaamheden in de machineruimte verricht.

Reinigingsvoorschriften

Reinig de fustenkoelkast met een zachte, vochtige doek (niet te veel water). Gebruik alleen milde reinigingsmiddelen. Nooit een schuurmiddel of een bleekmiddel.

Verwijder 1 x per maand het stof en het vuil dat de condensor heeft aanzogen met behulp van een stofzuiger of perslucht.

Storingslijst

Verwijder altijd de stekker uit het stopcontact bij het uitvoeren van reparaties!

Storing: Temperatuur is te hoog terwijl de thermostaat goed is ingesteld.

- Oorzaak :
- a. De fustenkoelkast krijgt geen stroom
 - b. De fustenkoelkast is overbeladen
 - c. De deuren zijn niet goed afgesloten
 - d. De thermostaat is defect
 - e. De kompressor is defect
 - f. De beluchtingsleuven zijn afgedekt
 - g. De condensor is sterk vervuild

- Oplossing:
- a. Controleer de stroomvoorziening
 - b. Verwijder het gedeelte dat de ventilatie blokkeert
 - c. Magneetband reinigen, zonodig vervangen
 - d. Waarschuw de Gamko Servicedienst
 - e. Waarschuw de Gamko Servicedienst
 - f. Maak de beluchtingsleuven vrij
 - g. Reinig de condensor

Storing: Temperatuur is te laag bij een juist ingestelde thermostaat

Oorzaak: Thermostaat is defect

Oplossing: Waarschuw de Gamko servicedienst

Aufbau-Anleitung FK 2, FK 4, FK 6, FK 8

**Benötigtes Werkzeug: Inbus-Schlüssel 6 mm
Gabel-Schlüssel M 10
Flach-Schraubendreher**

1. Boden auf vorgesehene Fläche stellen.
Bei großen Unebenheiten höhenverstellbare Füße in den vorgestanzten Löchern montieren.
2. Rückwand auf den Faßkühler-Boden aufsetzen und mittels Inbus-Schlüssel (6 mm) die Hakenverschlüsse anziehen.
Alle Hakenverschlüsse von innen und außen kuppelbar.
3. Rechtes Seitenteil mittels Inbus-Schlüssel (6 mm) montieren.
Achtung: Die Kunststoffbeschichtung (seitlicher Streifen) auf der Seitenwand muß vorne innen sein. Die kleinere Aussparung ist die Differenz zur Aufkantung CNS Bodenblech und soll unten liegen.
4. Linkes Seitenteil mittels Inbus-Schlüssel (6 mm) montieren, analog wie rechts. Achtung: Seitenteile müssen mit Vorderkante Boden plan sein.
5. Deckel vorsichtig auf Rückwand und Seitenteile aufsetzen und mittels Inbus-Schlüssel (6mm) montieren.
6. Scharnierbolzen (2x) in Unterkante Deckel einschrauben.
- 7/8. Türen links und rechts in oberen Scharnierbolzen einstecken.
9. Unteres Scharnier stellen, Scharnierbolzen von unten einführen und mittels Gabel-Schlüssel (M 10) anziehen.
10. Steckmittelholm einsetzen und anschrauben.
11. Kühlmaschine auf den Deckelausschnitt stellen und zwar so, daß der Kondensator nach vorne zeigt, damit er bei Bedarf gereinigt werden kann.

Den Faßkühler erst nach 24 Stunden in Betrieb nehmen.

FK 2

Faßkühlmöbel mit 2 kleinen Türen und Mittelholm.
Geeignet für die gekühlte Lagerung von 2 x 50 Ltr. Fässern.

FK 4

Faßkühlmöbel mit 2 kleinen Türen und Mittelholm.
Geeignet für die gekühlte Lagerung von 4 x 50 Ltr. Fässern.

FK 6

Faßkühlmöbel mit 1 kleinen und 1 großen Tür und Mittelholm.
Geeignet für die gekühlte Lagerung von 6 x 50 Ltr. Fässern.

FK 8

Faßkühlmöbel mit 2 großen Türen und Mittelholm.
Geeignet für die gekühlte Lagerung von 8 x 50 Ltr. Fässern.

FK-MU

Kühleinheit für FK 2, 4, 6 und 8. Kälteleistung 480 Watt.

FK-MU PYTHON

Kühleinheit für FK 2, 4, 6 und 8 incl. Wasserbad und Anschluß für Begleitkühlung. Kälteleistung 800 Watt.

FK-MUP4

Separate Beleitkühlung mit Pumpe, 6m Förderhöhe, 4 Bierspiralen, 45 Ltr. Wasserbad, 2 Elektronischer Thermostaten (TC-110 / TIC-55), Kälteleistung 800 Watt, 3/8 PS.

BREDA

Separate Begleitkühlung mit Pumpe 6 m. Förderhöhe und 1/5 PS, 15 Ltr. Wasserbad.

Installationsanweisung

Die Faßkühler nicht in die Sonne stellen!

1. Die Faßkühler soll waagrecht aufgestellt werden. Mit den verstellbaren Füßen kann mit Hilfe eines Gabelschlüssels die Höhe verstellt werden.
2. Nach der Installation der Faßkühler sollte mit der Inbetriebnahme ca. 2 Stunden gewartet werden, damit sich das Kompressoröl sowie das Kältemittel sammeln kann und somit Schäden vermieden werden.
Kältemittel: R134a.
3. Elektrische Anschlußwerte: 220V-240V.
4. Beachten Sie, daß der Kondensator Luft ansaugen kann um eine optimale Kühlkapazität zu erreichen. Dafür müssen genügend große Entlüftungsöffnungen vorgesehen werden.

Die Garantie erlischt, wenn die Belüftung des Gerätes, bzw. des Kälteaggregates teilweise oder ganz behindert wird (Verschmutzung des Kondensators, Handtücher ect.) Eine uneingeschränkte Luftzirkulation ist unbedingt notwendig, um eine optimale Kälteleistung und eine lange Lebensdauer der Kältemaschine zu sichern.

5. Regelmäßig (mindestens 1 x monatlich) soll der Kondensator mittels eines Staubsaugers oder Preßluft gesäubert werden, um den angesaugten Staub und Schmutz zu entfernen.
6. Die Temperatur wird mit Hilfe eines Thermostates geregelt. Dieser wird standardmäßig auf +4°C eingestellt. Eine Nachregulierung kann mit dem Thermostatkopf erfolgen. (FK-MUP4: Gebrauchsanweisung 1-95721 und 1-95723).
7. Das Erreichen der optimalen Kühltemperatur ist abhängig von der Menge und Temperatur des zu kühlenden Gutes und der Umgebungstemperatur.
8. Stellen Sie keine schweren Objekte auf den Deckel.

Allgemein

Für alle Handlungen im Maschinenraum, Wasserbad und/oder elektrische Teile: immer erst den Stecker aus dem Steckkontakt nehmen.

Im Maschinenraum ist es möglich, daß es scharfe Unterteile gibt. Große Vorsicht ist geboten, wenn Sie Handlungen im Maschinenraum verrichten wollen.

Im Maschinenraum ist es möglich, daß verschiedene Unterteile sehr heiß sind (90°C).

Überzeugen Sie sich davon, daß alle Unterteile genügend abgekühlt sind, bevor Sie Handlungen im Maschinenraum verrichten.

Reinigungsvorschriften

Reinigen Sie den Faßkühler mit einem weichen, feuchten Tuch (nicht zuviel Wasser). Verwenden Sie nur milde Reinigungsmittel. Nie Scheuermittel oder Lösungsmittel.

Regelmäßig (mindestens 1 x monatlich) soll der Kondensator mittels eines Staubsaugers oder Preßluft gesäubert werden, um den angesaugten Staub und Schmutz zu entfernen.

Störungen

Entfernen Sie bei Reparaturen immer erst den Stecker!

Störung: **Temperatur ist zu hoch bei richtig eingestelltem Thermostat.**

Ursache:

- a. Der Faßkühler ist stromlos
- b. Der Faßkühler ist mit zuviel Kühlgut beschickt
- c. Die Tür ist nicht gut verschlossen
- d. Thermostat ist defekt
- e. Kompressor ist defekt
- f. Belüftungsschlitze sind abgedeckt
- g. Kondensator ist verschmutzt

Lösung :

- a. Kontrollieren Sie die Stromversorgung
- b. Kühlgut regelmäßiger auffüllen und Kühlbüfett nicht überladen
- c. Dichtungen reinigen, notfalls ersetzen
- d. Verständigen Sie Ihren Servicedienst
- e. Verständigen Sie Ihren Servicedienst
- f. Machen Sie die Belüftungsschlitze frei
- g. Reinigen Sie den Kondensator

Störung: **Temperatur ist zu niedrig bei richtig eingestelltem Thermostat**

Ursache: Thermostat ist defekt

Lösung : Verständigen Sie Ihren Servicedienst



**EG-VERKLARING VAN OVEREENSTEMMING VOOR MACHINES
(Richtlijn 98/37/EEG, Bijlage II, onder A)**

Fabrikant: Gamko Holding BV

Adres: Mon Plaisir 75, 4879 AL Etten-Leur, Nederland

verklaart hiermede dat

Koelmachines, type

FK-MU**

FK-MS**

BREDA**

- voldoet aan de bepalingen van
 - * Machinerichtlijn (Richtlijn 98/37/EEG)
 - * EMC-richtlijn (Richtlijn 89/336/EEG)
 - * Laagspanningsrichtlijn (Richtlijn 73/23/EEG)
 - * PED Drukapparatuur (Richtlijn 97/23/EG)

Etten-Leur, 03 / 11 / 03

A handwritten signature in black ink, appearing to read "P. Naaijken".

P. Naaijken
Hoofd Research & Development.

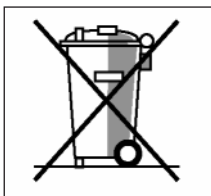

BELANGRIJK: AANDACHTIG DE INSTRUCTIES DOORNEMEN VOORALEER OVER TE GAAN TOT DE MONTAGE. DEZE DIENEN OP EEN VEILIGE PLAATS TE WORDEN BEWAARD. DE INFORMATIE DIE DEZE BROCHURE OMVAT IS BELANGRIJK IN GEVAL VAN HET AFVOEREN OF HET HERGEBRUIKEN VAN HET TOESTEL OP HET EINDE VAN ZIJN NUTTIGE LEVENSDUUR.

Gamko Holding BV is aandachtig voor het milieubehoud en beantwoordt in alle opzichten aan de Richtlijn 2002/96/CE, aangegeven als WEEE, oftewel de Richtlijn betreffende het Afval van Elektrische en Elektronische Apparaten. Het product is conform aan de richtlijn 2002/96/CE. Op het eind van zijn nuttige levensduur, moet het product, dat afzonderlijk van het huishoudelijk vuil dient te worden behandeld, toegekend worden aan een inzamelingscentrum voor gescheiden afval van elektrische en elektronische apparaten. De richtlijn 2002/96/CE heeft als objectief het hoofd te bieden aan het toenemend volume afval van elektrische en elektronische apparaten, het laten toenemen van het hergebruik van elektrische en elektronische apparaten ("EEE") en tenslotte het totale volume afval EEE ("WEEE") beperken dat bestemd is voor uiteindelijke afvoer. Het symbool van de doorkruiste afvalbak duidt aan dat dit product deel uitmaakt van het toepassingssterrein van deze Richtlijn. Het is aan de gebruiker om het product toe te kennen aan specifieke inzamelingscentra, zoals aangeduid door de lokale wetgeving of door de verdeler. In geval een nieuw product geïnstalleerd wordt kan het oude WEEE product rechtstreeks door de verdeler worden opgehaald. De fabricant, de invoerder en de verdeler zijn verantwoordelijk voor het inzamelen en voor de behandeling van het afval dat zowel rechtstreeks werd ingezameld als via een inzamelingscentrum. Bijgaande lijst bevat de Gamko Holding BV verdelers per land. Bij elke overtreding van bovengenoemde Richtlijn zullen sancties worden toegepast in alle landen. Gamko Holding BV volgt over het algemeen de "CECED interpretatie" (Europees Comité van Fabrikanten van Elektrische huishoudapparatuur) volgens dewelke de WEEE wetgeving van toepassing is op draagbare airconditioners, ontvochtigingsapparaten, venster- airconditioning, split-systemen tot 12 kW, frigo's en plug in vriesvakken. Het is niettemin mogelijk dat verschillen worden geconstateerd in de wetgeving tussen de verschillende ledenlanden. In geval sommige producten niet zouden zijn in aanmerking genomen door de nationale wetgevingen in de lijst van de WEEE producten, dient men zich te houden aan de nationale wetgevingen, de WEEE richtlijnen weglatend met betrekking tot de producten die geen deel uitmaken van het toepassingsgebied van deze nationale reglementeringen. De richtlijn is niet van toepassing op de producten die verkocht werden buiten de Europese Gemeenschap. Ingeval het product zou verkocht worden buiten de Europese Gemeenschap, zal het niet nodig zijn zich aan te passen aan de WEEE richtlijn, er moet daarentegen gegarandeerd gegarandeerd worden dat de lokale wetgeving in acht wordt genomen. Voor bijkomende informatie dient men zich te wenden tot de lokale dienst voor afvalinzameling, tot de winkelier/verdeler/ installateur waar het product werd aangekocht of rechtstreeks tot de fabricant. _ Land _ Naam van het bedrijf dat wettelijk verantwoordelijk is voor WEEE.



**EG- KONFORMITÄTSERKLÄRUNG FÜR MASCHINEN
(EG-Richtlinie 98/37/EWG, Anhang II, sub A.)**

Hersteller: Gamko Holding BV

Adresse: Mon Plaisir 75, 4879 AL Etten-Leur, Die Niederlande

erklärt hiermit, daß

Kühlmaschinen, Modell

FK-MU**

FK-MS**

BREDA**

- konform sind mit
 - * Maschinenrichtlinie (Direktive 98/37/EWG)
 - * Elektromagnetische Kompatibilität (Direktive 89/336/EWG)
 - * Direktive in Bezug auf Niederspannung (Direktive 73/23/EWG)
 - * PED Druckausrüstungen (Directive 97/23/EWG)

Etten-Leur, 03 / 11 / 03

A handwritten signature in black ink, appearing to read "P. Naaijken".

P. Naaijken
Manager Engineering and Quality Control

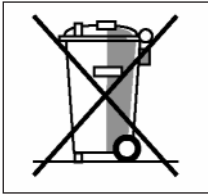

WICHTIGE INFORMATION UND WARNMELDUNG: BITTE LESEN, BEVOR DAS GERÄT INSTALLIERT WIRD. BEWAHREN SIE DIE INFORMATIONEN DIESER ANLEITUNG AN EINEM SICHEREN ORT AUF, DENN SIE WERDEN BIS LEBENSLENDE, ZUR ENTSORGUNG ODER WIEDERVERWENDUNG DES GERÄTES BENÖTIGT.

Gamko Holding BV ist sehr sensibel gegenüber der Umwelt und erfüllt die Richtlinie 2002/96/ EC WEEE (Waste Electrical and Electronic Equipment). Dieses Produkt entspricht der EU Richtlinie 2002/96/EC. Nachdem dessen Anwendung beendet ist, muß es separat eingesammelt werden und kann nicht als unsortierten Müll entsorgt werden. Ziel der EU-Richtlinie 2002/96/EC ist, die schnell steigende Müllproduktion von elektrischen und elektronischen Geräten zurückzuhalten, Recycling von elektrischen und elektronischen Geräten ("EEE") zu verstärken und die Gesamtmenge an EEE-Müll ("WEEE"), das zur endgültigen Entsorgung geht, zu begrenzen. Das Symbol der durchgestrichenen Mülltonne, das auf dem Produkt angebracht ist, bedeutet, dass dieses Produkt unter diese Richtlinie fällt. Der Benutzer ist verantwortlich für das Zurückbringen des Produktes zu der geeigneten Sammelstelle, so wie von der zuständigen Gemeinde oder Austräger angegeben. Im Falle von Installation eines neuen Produktes kann es möglich sein, dass der Austräger direkt alten WEEE einsammelt. Der Hersteller, Importeur und Vertreter sind verantwortlich für das Einsammeln und das Behandeln von Müll, entweder direkt oder über ein Sammelsystem. Die Liste der Gamko Holding BV-Vertreiber in jedem Land wird in der beigefügten Tabelle gezeigt. Im Falle von Verstoß gegen die Richtlinie werden in jedem Land Sanktionen verhängt. Gamko Holding BV befolgt allgemein die "CECED Interpretation" und betrachten die WEEE als anwendbar bei tragbaren Geräten, Entfeuchtungsgeräten, WRACs, Split-Systemen bis zu 12 kW, Einbaukühlschränken und -fächern. Trotzdem können Unterschiede zwischen Gesetze der Mitgliedstaaten existieren. Falls das Landesgesetz Produkte vom WEEEAnwendungsbereich ausschließt, muß das Landesgesetz beachtet werden und die WEEE-Verpflichtungen müssen für die Produkte, die außerhalb des Anwendungsbereichs des Landesgesetzes fallen, nicht beachtet werden. Diese Richtlinie betrifft nicht die Produkte, die außerhalb der Europäischen Union verkauft werden. Wenn das Produkt außerhalb der EU verkauft wird, müssen die WEEE-Verpflichtungen nicht beachtet werden, während die Erfüllung der örtlichen Regelungen gewährleistet sein muß. Für weitere Informationen wenden sie sich bitte an die Gemeindestelle bzw. an das Geschäft/den Verkäufer/den Installateur, die das Produkt verkauft haben oder an den Hersteller. _ Land _ Name der Gesellschaft verantwortlich für WEEE.



**EC DECLARATION CONFORMITY FOR MACHINERY
(Directive 98/37/EEC, Annex II, sub A)**

Manufacturer: Gamko Holding BV

Address: Mon Plaisir 75, 4879 AL Etten-Leur, The Netherlands

herewith declares that the following product:

Refrigerators, type

FK-MU**

FK-MS**

BREDA**

- is provided as defined in:
 - * the EC Machines (Directive 98/37/EEC)
 - * electromagnetic compatibility (Directive 89/336/EEC)
 - * directive low-voltage (Directive 73/23/EEC)
 - * PED pressurised equipment (Directive 97/23/EC)

Etten-Leur, 03 / 11 / 03

A handwritten signature in black ink, appearing to read "P. Naaijken", with a stylized flourish at the end.

P. Naaijken
Manager Engineering and Quality Control

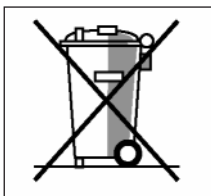

IMPORTANT INFORMATION AND WARNING: READ BEFORE INSTALLING THE UNIT. KEEP IN A SAFE PLACE THE INFORMATION IN THIS BOOKLET IS NEEDED FOR END OF LIFE, DISPOSAL OR REUSE OF THE UNIT.

Gamko Holding BV is very sensitive to environment and welcomes the 2002/96/EC Directive WEEE (Waste Electrical and Electronic Equipment). This product is compliant with EU directive 2002/96/EC. It must be collected separately after its use is completed, and cannot be disposed as unsorted municipal waste. The objectives of EU directive 2002/96/EC are to tackle the fast increasing waste stream of electrical and electronic equipment, increase recycling of electric & electronic equipment ("EEE"), and to limit the total quantity of waste EEE ("WEEE") going to final disposal. The crossed out wheeled bin symbol that is affixed to the product means that this product falls under the Directive. The user is responsible for returning the product to the appropriate collection facility, as specified by your municipality or the distributor. In case of installation of a new product, it may be possible to have the distributor pick up old WEEE directly. The producer, importer and distributor of are responsible for collection and treatment of waste, either directly or through a collective system. The list of the Gamko Holding BV distributor in each country is shown in the attached table. In case of violation of the Directive, sanctions are set in each country. Gamko Holding BV is in general following the "CECED interpretation", and consider the WEEE applicable to Portable units, De humidifiers, WRACs (Window Room Air Conditioners), Split Systems up to 12 kW, plug in refrigerators and freezers. Nevertheless, there may be difference among member state laws. In case country law exclude some products from WEEE scope, country law must be followed, and WEEE obligations do not have to be followed for products that fall out of country law scope. This directive does not apply to products sold outside European Community. In case the product is sold out of Eu, WEEE obligations do not have to be followed, while compliance with local regulation must be ensured. For additional information, please contact the municipal facility, the shop/dealer/installer that have sold the product, or the producer. _ Country _ Name of Company responsible for WEEE.



**DECLARATION CE DE CONFORMITE POUR LES MACHINES
(Directive 98/37/CEE, Annex II, Chapitre A)**

Fabricant: Gamko Holding BV

Adresse: Mon Plaisir 75, 4879 AL Etten-Leur, Pays-Bas

Déclare ci-après que

**Refroidisseur de bière, Modèle
FK**
HFK**
BREDA****

- est conforme aux dispositions de:
 - * la Directive 'Machines' (Directive 98/37/CEE)
 - * électromagnétique compatibilité (Directive 89/336/CEE)
 - * directive de basse tension (Directive 73/23/CEE)
 - * PED équipement pressurisé (Directive 97/23/CE)

Etten-Leur, 03 / 11 / 03

A handwritten signature in black ink, appearing to read "P. Naaijken", with a small dot to the left of the first letter.

P. Naaijken
Manager Engineering and Quality Control

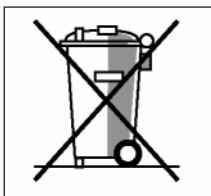

INFORMATION IMPORTANTE ET AVERTISSEMENT: LIRE ATTENTIVEMENT AVANT L'INSTALLATION DE L'UNITE'. CONSERVER LES INFORMATIONS CONTENUES DANS CETTE NOTICE DANS UN ENDROIT SÛR PENDANT TOUTE LA VIE DE L'APPAREIL. CE DOCUMENT SERVIRA EN FIN DE VIE POUR L'ELIMINATION OU LE RECYCLAGE DE L'UNITE'.

Très sensible aux problèmes de l'environnement, Gamko Holding BV prend en compte les dispositions de la Directive WEEE 2002/96/EC relative aux déchets des produits électriques et électroniques. Ce produit est conforme à la Directive 2002/96/EC. En fin de vie, il doit être collecté et traité séparément, jamais jeté parmi les ordures ménagères non triées. L'objectif de la Directive UE 2002/96/EC est de maîtriser le flux croissant de déchets d'équipements électriques et électroniques, d'intensifier le recyclage des équipements électriques et électroniques (« EEE ») et de limiter la quantité de déchets EEE (« WEEE ») destinée au rebut final. Le symbole du conteneur à déchets barré d'une croix qui est appliqué sur le produit indique que ce produit s'inscrit dans le domaine d'application de la Directive. L'utilisateur a la responsabilité de remettre le produit à un établissement de traitement approprié indiqué par l'administration municipale ou par le distributeur. Dans le cas de l'installation d'un produit neuf, il est possible d'obtenir la prise en charge du vieil équipement à rebuter directement par le distributeur. Le fabricant, l'importateur et le distributeur du produit sont responsables du ramassage et du traitement des déchets soit directement, soit à travers un système collectif. Le lecteur trouvera la liste des distributeurs Gamko Holding BV dans chaque pays dans la table annexée à cette notice. Les sanctions en cas de violation de la Directive sont établies dans chaque pays. Gamko Holding BV suit généralement l'interprétation CECED considérant la réglementation WEEE applicable aux unités portatives, aux déshumidificateurs, aux WRACs, aux systèmes Split jusqu'à 12 kW, aux réfrigérateurs et congélateurs enfilables. Il est cependant possible qu'il existe une différence entre les législations des différents états membres. Si la législation nationale exclut certains produits du domaine d'application de la réglementation WEEE, c'est la disposition locale qui prévaut ; les obligations en matière de WEEE ne doivent pas être respectées pour les produits qui ne rentrent pas dans le cadre de la loi nationale. Cette directive ne s'applique pas aux produits vendus en dehors de la Communauté Européenne. Dans le cas d'une vente en dehors de l'UE, les exigences en matière de WEEE n'ont pas à être respectées alors que la conformité à la réglementation locale doit être garantie. Pour tout renseignement supplémentaire, contacter l'administration municipale, le commerçant/distributeur/installateur qui a vendu le produit ou encore le fabricant. _ Pays _ Nom de la société responsable de WEEE.

Mounting instructions / FK 2, FK4, FK6, FK 8

Required tools: Screw wrench M10
Screw driver
Socket-head screw wrench 6 mm

1. Place the base on the flat side. In case of great unevenness you can place adjustable feet in the prepunched holes.
2. Mount the back panel on the base and secure the cupplings by means of socket-head screw wrench 6 mm.
3. Mount the side panels by means of socket-head screw wrench 6 mm. Attention: The plastic strips have to be on the frontside.
4. The sidepanels have to be flat with the base panel.
5. Place the top panel on the black panel and the side panels and mount by means of socket-head screw wrench 6 mm.
6. Place the hinge pins in the bottom of the top panel.
- 7/8 Place the left an right door panels into upper hinge pins.
9. Adjust lower hinges, plug in the hinge pins from under and secure by means of screw wrench (M10).
10. Place the middle post and adjust it.
11. Place the cooling machine on the hollow of the top panel.
The condenser is visible on the front so cleaning is easy.

After installation, leave the Keg Cooler standing for at least 24 hours before switching on to avoid damaging the compressor.

FK 2

Kegcooler with 2 small doors and middle post.
Suitable for the cooled storage of 2 x 50 Ltr. Keg.

FK 4

Kegcooler with 2 small doors and middle post.
Suitable for the cooled storage of 4 x 50 Ltr. Keg.

FK 6

Kegcooler with 1 big and 1 small door and middle post.
Suitable for the cooled storage of 6 x 50 Ltr. Keg.

FK 8

Kegcooler with 2 big doors and middle post.
Suitable for the cooled storage of 8 x 50 Ltr. Keg.

FK-MU

Machine-unit for FK 2, 4, 6 and 8. Cooling capacity 480 Watt, 1/4 HP.

FK-MU PYTHON

Machine-unit for FK 2, 4, 6 and 8. Cooling capacity 800 Watt, 3/8 HP.

FK-MUP4

Cooler with circulation pump of 6m, 4 beercoils, 45 Ltr. waterbath,
2 electronic thermostat (TC-110 / TIC-55), Cooling capacity 800 Watt,
3/8 HP.

BREDA

Cooler with circulation pump of 6 m. 1/5 HP, 15 Ltr. waterbath.

Installation

The Kegcooler should not be placed in direct sunlight!

1. The Kegcooler should be installed on a level surface. If you choose the adjustable legs as an option you can adjust them by means of a screwdriver.
2. After installation, leave the Kegcooler standing for no less than two hours before switching on to avoid damaging the compressor.
Refrigerant: R 134a.
3. Voltage: 220 - 240V.
4. For an optimum temperature, install the cooler in a position where adequate air circulation is guaranteed.

The guarantee will be void if the ventilation vents of the product are partly or wholly obstructed. An unrestricted circulation of air is essential to ensure optimal cooling performance and a long working life.

5. Clean the condenser at least once a month by means of a vacuum cleaner or compressed air.
6. The temperature in the Kegcooler can be adjusted by the thermostat knob. As standard, this thermostat is set at about +4°C. (FK-MUP4: User manual 1-95721 and 1-95723).
7. The ideal temperature is dependent upon the quantity and temperature of the products to be cooled and is also affected by the ambient temperature.
8. Don't place heavy objects on the cover plate.

General

For all actions in machinery or electric parts: ensure the plug is disconnected from the mains.

It is possible that sharp parts appear in the engine room.

Be careful if you have to do operations in the engine room.

It is possible that parts in the engine room are very hot (90°C).

Convince yourself that all parts are chilled enough before you do operations in the engine room.

Always mount eventual removed grids and/or other parts on the same place as before.

Maintenance

The Kegcooler should be cleaned with look-warm water and a mild domestic cleaner, never use abrasives or harsh chemicals.

You should clean the condenser at least once a month by means of a vacuum cleaner or compressed air.

Fault finding

Please ensure the plug is disconnected from the mains.

Symptom: Temperature is too high with correctly set thermostat.

- Cause:
- a. The refrigeration machine has no power supply
 - b. Cooler is overfull
 - c. Door is not closed fully
 - d. Thermostat is out of order
 - e. Compressor is out of order
 - f. The air flow grills are covered
 - g. The condenser is blocked with dust

- Solution:
- a. Check power supply
 - b. Replenish capacity more regularly
 - c. Clean the magnetic door gaskets or replace
 - d. Call your local Gamko distributor
 - e. Call your local Gamko distributor
 - f. Clear the air flow grills
 - g. Clean the condenser

Symptom: Temperature is too low with correctly set thermostat

Cause: Thermostat is out of order

Solution: Call your local Gamko distributor

Instruction de montage FK 2, FK 4, FK 6, FK 8

Refroidisseur de fûts

**Outils indispensables: clefs M10
tourne-vis
clé alène de 6 mm**

1. Placer la base sur le côté plat dans le cas d'un sol irrégulier vous pouvez placer des pieds réglables dans les trous prépercés.
2. Monter le panneau arrière sur la base et crocheter les panneaux entre eux grace à votre clé de 6 mm.
3. Monter les panneaux de côté de la même façon.
4. Les panneaux de côté doivent être placés bien à plat sur la base.
5. Placer le panneau de plafond sur le panneau arrière et les 2 panneaux de côté et crocheter les entre eux à l'aide de la clé alène de 6mm.
6. Placer l'axe des charnières dans le panneau de plafond.
- 7/8/9. Placer la porte droite et gauche dans l'axe supérieur et fixer les charnières inférieures à l'aide de la clé M 10.
10. Placer le montant du milieu.
12. Placer le monobloc de réfrigération dans le trou qui se trouve sur le panneau du plafond. Le condenseur doit être visible de la façade afin de faciliter le nettoyage.

Après l'installation, laisser le refroidisseur de fûts sans fonctionner au moins 24 heures afin d'éviter tout dommage du compresseur.

FK2

Refroidisseur de fûts avec 2 petites portes et un montant central.
Etudié pour le stockage de 2 fûts de 50 litres.

FK 4

Refroidisseur de fûts avec 2 petites portes et un montant central.
Etudié pour le stockage de 4 fûts de 50 litres.

FK 6

Refroidisseur de fûts avec 1 grande porte, 1 petite porte et 1 montant central.
Etudié pour le stockage de 6 fûts de 50 litres.

FK 8

Refroidisseur de fûts avec 2 grandes portes et 1 montant central.
Etudié pour le stockage de 8 fûts de 50 litres.

FK-MU

Monobloc frigorifique pour FK 2, FK 4, FK 6 et FK 8.
Puissance frigorifique 480 Watts - 1/4 CV.

FK-MU PYTHON

Monobloc frigorifique pour FK 2, FK 4, FK 6 et FK 8 pour ligne Python.
Puissance frigorifique 800 Watts - 3/8 CV.

FK-MUP4

Refroidisseur de bière avec une pompe de 6m de remontée, 4 serpentins,
45 Ltr Banc d'eau, 2 thermostat électronique (TC-110 / TIC-55),
puissance frigorifique 800 Watt, 3/8 CV.

BREDA

Refroidisseur de bière avec une pompe de 6m de remontée, 1/5 CV, 15
litres Banc d'eau.

Installation

Le refroidisseur ne doit pas être placé à la lumière du soleil.

1. Le refroidisseur doit être placé de niveau. On peut ajuster les pieds réglables à l'aide d'un tourne vis.
2. Après installation, laisser le refroidisseur sans fonctionner au moins 2 heures afin d'éviter tout dommage pour le compresseur: réfrigérant R134a.
3. Voltage: 220V - 240V.
4. Pour une utilisation optimum, placer le refroidisseur dans un endroit aéré.

La garantie sera annulée, dans le cas où la ventilation du produit serait totalement ou partiellement obstruée. Une bonne ventilation est un élément essentiel d'une part des bonnes performances frigorifiques mais également pour la longévité de votre appareil.

5. Nettoyer le condenseur au moins une fois par mois à l'aide d'un aspirateur ou d'un compresseur d'air.
6. La température est réglable grâce au bouton du thermostat, celui-ci est réglé d'usine à +4°C.
(FK-MUP4: Mode d'emploi 1-95721 et 1-95723).
7. La température du refroidisseur dépend de la température d'entrée et de la quantité des produits à réfrigérer, elle est aussi affectée par la température ambiante.
8. Ne pas placer d'objets lourds sur le cache groupe.

Maintenance

Le refroidisseur de fûts doit être nettoyé régulièrement avec de l'eau tiède et des détergents domestiques doux.

Ne jamais utiliser d'abrasifs ou de détergents agressifs.

Vous devez nettoyer le condenseur au moins une fois par mois à l'aide d'un aspirateur ou d'un compresseur d'air.

Pour toute manipulation dans la partie technique et électrique, assurez-vous que la prise est bien déconnectée.

Général

Des pièces peuvent être coupantes dans la partie technique. Donc faites attention si vous devez intervenir à ce niveau. De même, le compresseur peut-être très chaud 90°C. Prenez garde à ce que le compresseur se soit refroidi avant toute opération dans cette zone. Après démontage, replacer bien les grilles de protection à leur place.

Disfonctionnement

Assurez-vous que la prise est bien débranchée

Symptôme: La température est trop élevée alors que le thermostat est bien réglé.

Cause:

- a. le compresseur n'est pas alimenté
- b. le refroidisseur est trop chargé
- c. la porte n'est pas correctement fermée
- d. le thermostat est cassé
- e. le compresseur est grillé
- f. les grilles d'aération sont obstruées
- g. le condenseur est cassé

Solution:

- a. vérifier l'alimentation électrique
- b. charger votre refroidisseur plus régulièrement
- c. nettoyer ou changer les joints magnétiques
- d. appeler votre installateur Gamko
- e. appeler votre installateur Gamko
- f. dégager les grilles d'aération
- g. nettoyez votre condenseur

Symptôme: La température est trop basse avec un thermostat correctement réglé

Cause: Le thermostat est en panne

Solution: Appeler votre installateur Gamko



Gamko Holding BV
Mon Plaisir 75
4879 AL Etten-Leur
P.O. Box 274
4870 AG Etten-Leur
The Netherlands

Stekno. G 1422